

# SISTEMA DI SICUREZZA

# ARGO

## MANUALE DI INSTALLAZIONE IMQ II<sup>^</sup> Livello

Valido per i modelli

Mod. ARGO RISC\_B

Mod. ARGO / A

Mod. ARGO / LPT

In contenitore contenente i moduli

ARGO L/PT

VIDEO Multiplexer

VIDEO DIGITALE (PHANTOM/A)\*\*

**Omologata IMQ 2<sup>^</sup> Livello CA12.00148**

**Omologata IMQ 2<sup>^</sup> Livello**

**Omologata IMQ 2<sup>^</sup> Livello**

136 ingressi intrusione

matrice video 4x2

trasmissione, compressione digitale

H.261/H.263 registratore digitale 20 Gbyte / motion detector

Protocollo di comunicazione CEI 79/5, 79/6 Il livello di protezione (CRIPTO)

**TASTIERA/DISPKAY REMOTA**

**TASTIERA REMOTA**

**STAMPANTE DA MURO (20 Caratteri/riga)**

**MODULI ESPANSIONE REMOTI n. 8 ingressi**

**MODULO ESPANSIONE REMOTO n. 8 ingressi incendio ad assorbimento (max n. 15)**

**mod. TKB1 (max n. 2)**

**mod. TK (max n. 10)**

**mod. PR\_20**

**mod. SR8 (max n. 15)**

**mod. SR8/F \*\***

**MODULO SENSORI ANALOGICI (36 sensori+8 moduli I/O) mod. SFIRE\* (max n. 1)**

**CHIAVE ELETTRONICA**

**MODULO DI ESPANSIONE DI USCITA RELÈ**

**MODEM COMMUTATA (back\_up)**

**mod. KY2**

**mod. REL7**

**mod. MDM06 Omologazioni IMQ II<sup>^</sup>**

**livello**

\*In accordo alle CEI 79/2

\*\*In accordo alle EN54-2

\*\*\*Standard H361/363 D\_JPEG



УП001



SINCERT

Azienda con sistema di qualità certificato secondo UNI EN ISO 9001

Rif. Manuale Operativo: ARGORISC\_OPERAT

Vers. Firmware ARGO\_PT ORION

Marcatura CE

**TELEDATA s.r.l.**

20132 MILANO - Via G.M. Giulietti, 8 ITALIA

Tel. +39 (0)2 25.92.795 - +39 (0)2 27.201.352 r.a. - Fax. +39 (0)2 25.93.704

**SISTEMI DI SICUREZZA**

**TELEDATA Milano**

<http://www.teledata-i.com>

E\_mail [teledata@teledata-i.com](mailto:teledata@teledata-i.com)

## INDICE

<b>1. GENERALITÀ</b> .....	<b>5</b>
<b>2. DATI TECNICI</b> .....	<b>6</b>
2.0 UNITÀ CENTRALE MOD. ARGO RISC_B /LPT .....	6
2.1 DATI TECNICI ELETTRICI E FISICI .....	6
2.2 DATI OPERAZIONALI .....	6
<b>3. INSTALLAZIONE</b> .....	<b>8</b>
3.1 INSTALLAZIONE MECCANICA .....	8
3.2 INSTALLAZIONE ELETTRICA .....	8
3.3 PROCEDURA DI ATTIVAZIONE .....	9
<b>4. FUNZIONAMENTO</b> .....	<b>9</b>
4.1 INDICATORI SU PANNELLO FRONTALE RELATIVI ALLA ALIMENTAZIONE .....	9
4.2 UNITÀ DI COMANDO PER IL CONTROLLO REMOTO .....	10
<b>5. OPZIONI</b> .....	<b>10</b>
5.1 TERMINALE PERIFERICO MOD. SR8 .....	10
5.1.1 DATI - TECNICI .....	10
5.1.2 Procedure di installazione .....	10
5.2 TASTIERA / DISPLAY REMOTO MOD. TKB1 .....	14
5.2.1 DATI TECNICI .....	14
5.2.2 Procedure di montaggio .....	14
5.3 STAMPANTE DA MURO MOD. PR20 .....	14
5.3.1 DATI TECNICI .....	14
5.3.2 Procedure di montaggio ed installazione .....	15
5.4 TERMINALE PERIFERICO RELÈ MOD. REL7 .....	15
5.4.1 DATI TECNICI .....	15
5.4.2 Procedure di montaggio .....	16
5.5 TASTIERA REMOTA MOD. TK .....	17
5.5.1 DATI TECNICI .....	17
5.5.2 Procedure di montaggio .....	17
5.5.3 FUNZIONALITÀ .....	17
5.5.4 MODI OPERATIVI DELLE TASTIERE REMOTE TK .....	17
5.6 MODULO ANALOGICO DI INCENDIO MOD. SFIRE .....	21
5.6.1 DATI - TECNICI .....	21
5.6.2 PROCEDURE DI INSTALLAZIONE .....	22
5.7 MODULO MULTIMEDIALE VIDEO MOD. PHANTOM/A .....	22
DATI - TECNICI .....	22
5.7 VALORI INGRESSI .....	23
<b>6. MANUTENZIONE PREVENTIVA</b> .....	<b>23</b>
6.1 GENERALITÀ BATTERIE .....	23
6.2 TENSIONE IN USCITA DEL CARICA -BATTERIA .....	23
6.3 CONTROLLO DELLE CONDIZIONI DELLA BATTERIA .....	23
<b>7. MANUTENZIONE CORRETTIVA</b> .....	<b>24</b>
7.1 PRIMA LINEA .....	24
7.2 SECONDA LINEA .....	24
<b>8. PARTI DI RICAMBIO</b> .....	<b>24</b>
<b>9. PARTI COMPONENTI IL SISTEMA</b> .....	<b>24</b>
<b>10. INTERPRETAZIONE DEGLI SWITCH UNITÀ CENTRALE</b> .....	<b>25</b>

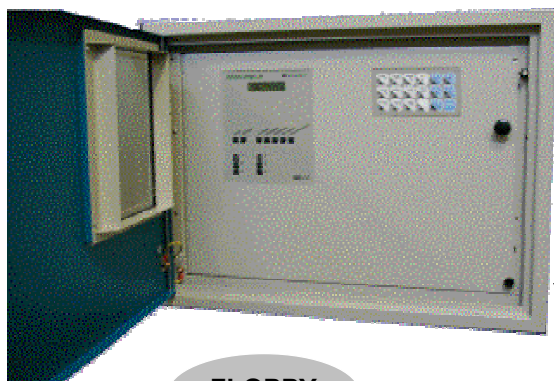

**Mod. ARGO  
RISC\_B**

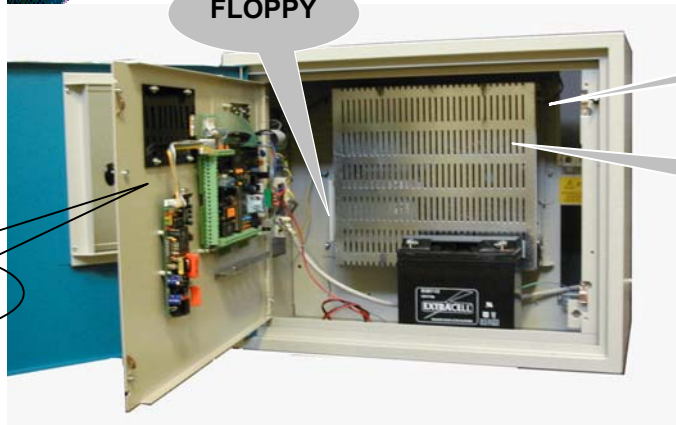

**FLOPPY**

**VIDEO IN/OUT**

**DVR  
PHANTOM**

**Centrale ARGO  
L/PT**

**SICUREZZA**

Prima di installare e utilizzare l'unità ARGO RISC\_B leggere attentamente queste istruzioni.

**INTRODUZIONE**

Fondamentale è il fatto che di ARGO RISC\_B si può ottenere il corretto funzionamento solo se si è al corrente del modo in cui esso operi.

**PRECAUZIONI DI SICUREZZA**

Per il corretto e sicuro impiego di ARGO RISC\_B è essenziale che sia l'utilizzatore che l'installatore, oltre alle precauzioni di sicurezza indicate in questo manuale, seguano le procedure di sicurezza generali.

Indicazioni specifiche si possono trovare nel corso del manuale.

Indicazioni e/o simboli di allarme e di precauzione, laddove richiesti, sono apposti anche sulla strumentazione.

**INDICAZIONI DI ALLARME E DI PRECAUZIONE**

"CAUTION" ("precauzione") viene usata per indicare le corrette procedure di funzionamento e di manutenzione, al fine di evitarne il danneggiamento.

"WARNING" ("ATTENZIONE") indica un pericolo potenziale, che richiede le corrette procedure o pratiche al fine di evitare un danno personale.

**AGGIORNAMENTO DEL MANUALE**

Questa pagina contiene la lista degli aggiornamenti di questo manuale d'installazione.

Per favore assicuratevi che il Vostro manuale contenga sempre **TUTTI** gli aggiornamenti.

AGGIORNAMENTO	DATA DI EMISSIONE	PAGINE INTERESSATE	COMMENTI
---------------	-------------------	--------------------	----------

**ELENCO DISEGNI**

FIG. 1	Vista esplosa ARGO RISC_B con connessioni per alimentazione e ponticelli personalizzazione		
FIG. 4	Uscite Relè/Sirena Autoalimentata/chiave digitale ad inserimento		
FIG. INA	Come fare i cablaggi delle interfacce		
FIG. 4A	Collegamento seriale Stampante da muro o da tavolo e Gestione Led Remoti Aree		
FIG. 5	PIN Function delle morsettiere interne scheda base		
FIG. 6	Collegamento ingressi sensori (bilanciati)		
FIG. 7	Modulo periferico	mod. REL7	
FIG. 8A	Simbologia pannello frontale LED aree		
FIG. 8B	Tastiera frontale ARGO RISC_B (Tipologia)		
FIG. 9A	Moduli Periferici Intrusione	mod. SR8 Intrusione	
FIG. 9B	Moduli Periferici Incendio	mod. SR8/F Incendio	
FIG. 9C	Modulo Periferico incendio analogico	mod. SFIRE	
FIG. 10	Tastiera Display/remoto	mod. TKB1	
FIG. 11	Tastiera remota	mod. TK	
FIG. 12	Meccanica stampante 20 colonne	mod. PR_20	
FIG. 13	Schema montaggio (i)		
FIG. 14	Interconnessioni ARGO RISC_B ed Unità di centralizzazione via modem		
FIG. 15	Interfacciamento con Modem di Back_Up, solo Modem o LAN		

---

## 1. GENERALITÀ

La Centrale di Allarme ARGO RISC\_B è stata progettata innanzitutto per essere impiegata come un elaboratore di allarmi centrale nei sistemi ad alto rischio.

L'Unità è completamente programmabile da utente.

LE PRINCIPALI CARATTERISTICHE SONO:

- ~ Unità monoscheda
- ~ Gestione ad identificazione di ogni singolo sensore e/o identificazione tipo di allarme.
- ~ Contenitore da muro protetto contro manomissioni e asportazione
- ~ n. 16 ingressi bilanciati su 5 livelli. (espandibili a 136) + 36 sensori analogici incendio + 8 moduli ingresso uscita  
Ogni ingresso può essere programmato come: Singolo, Doppio attraversamento, Ritardato, associato ad un'area chiave ecc.
- ~ n.1 linea seriale per centralizzazione mediante Elaboratori centrali
- ~ n.2 linee seriali RS\_485 per moduli periferici
- ~ Basso assorbimento di corrente
- ~ n. 1 Ingresso con Chiave Elettronica Digitale incorporata
- ~ n. 3 Uscite Relè (espandibili a 10 relè con modulo REL7 e ad altri 8 relè sul modulo SFIRE)
- ~ n. 1 Uscita per sirena autoalimentata
- ~ Alimentazione da rete con carica batteria incorporato.
- ~ Display a cristalli liquidi illuminati da 16x2 caratteri ad alta definizione
- ~ Tastiera da 18 tasti per la programmazione e per l'operatività
- ~ Programmabilità di ogni ingresso
- ~ Suddivisione sino a n. 6 aree geografiche
- ~ Programmatore orario
- ~ Controllo programmabile di fasce temporali su base settimanale
- ~ Gestione ora legale
- ~ Gestione Ferie
- ~ Festività annuali e locali
- ~ Controllo di doppio attraversamento.
- ~ Inserimento/disinserimento tramite chiave elettronica, tastiera, fasce.
- ~ Attivazione mediante ponte radio
- ~ Orologio datario sino al 2100
- ~ Sofisticati programmi di test e di logging
- ~ Memorizzazione degli ultimi 200 eventi
- ~ Sistema di programmazione interattivo
- Unità Centralizzabile con protocollo CEI 79/5,79/6 II livello (cripto)

La centrale si può interfacciare ai sensori ed ai comandi senza bisogno di organi particolari quali (chiavi elettroniche, digitali, circuiti di controllo per sensori a vibrazione, ecc.)

### Opzioni

- Stampante remota da 20 colonne su linea seriale RS\_485
- Tastiere remote con gestione display TKB1 (sino al max di n. 2)
- Tastiere remote TK (sino al max di n. 10)
- Espansione sino a 136 ingressi con moduli da 8 ingressi SR8
- Gestione 36+8 ingressi incendio analogici indirizzabili SFIRE
- Collegamento fonico via Modem/Radio ad unità di centralizzazione (host computer) con protocollo ABI/CEI 79-5 e 79-6 su rete ISDN/Commutata/Dedicata.

## 2. DATI TECNICI

### 2.0 UNITÀ CENTRALE mod. ARGO RISC\_B /LPT

#### 2.1 DATI TECNICI ELETTRICI E FISICI

Contenitore	: Lamiera da 1 mm
Montaggio	: A parete
Colore	: RAL 9001
Dimensioni ( h x l x p )	: 600 x 275 x 450 mm
Peso (Batteria esclusa)	: 33 Kg.
Capacità accumulatori al PB sigillati	: 24 Ah/12V <sub>-----</sub> (non forniti)
Tensione di alimentazione	: 230Vac 50 Hz
Corrente max assorbita da rete	: 0,5 A
Corrente nominale alimentatore	: 3.6A nominali
Fusibile di rete	: F1,6 AH 250V 5x20 mm
Consumo	: 380 mA /13.8V V <sub>---</sub> max (in stampa 600 mA)
Caratteristiche alimentatore	: tipo switching (15V/3,6A) mod. S-60-15/A
Potenza utilizzabile esternamente	: 2A/11V <sub>-----</sub> 16V V <sub>-----</sub>
Segnalazione batteria bassa	: per tensione <=<= 10,6V V <sub>-----</sub>
Stacco batteria	: <<<10,2V <sub>-----</sub>
Classe infiammabilità accumulatore:	: HB o migliore
Combinazione Tastiera	: 100.000
Combinazione Chiave	: >>> 200.000 miliardi
Condizioni ambientali	: Impiego al coperto
Temperatura di lavoro	: Da +5°C a +40 °C (batteria esclusa)
Temperatura di Immagazzinamento / Trasporto:	Da -40 a +70 °C
Umidità Relativa	: 90% in assenza di condensa
Pressione dell'aria	
Funzionamento	: 720 - 1100 mbar
Immagazzinamento /Trasporto	: 450 - 1100 mbar
Standard di Sicurezza	
CERTIFICAZIONE	: II^ livello IMQ-A CEI 79/2 II Ed./CEI EN 60950

#### 2.2 DATI OPERAZIONALI

##### INGRESSI:

Ingressi con riconoscimento per ogni ingresso di:

- Taglio
- Corto
- Allarme
- Guasto
- Manomissione

##### AREE:

L'unità permette la suddivisione degli ingressi in 6 aree geografiche inseribili/disinseribili tramite:

- Tastiera
- Organi di comando (chiave,tastiere ecc.)
- Fasce orarie

È previsto:

n. 1 ingresso per inseritore a chiave digitale non riproducibile (la codifica ed il riconoscimento è effettuato dalla centrale stessa)

##### USCITE :

RELÈ

n. 2 Relè ( n.2,n.3 sino a 19 con REL7 e SFIRE ) programmabili da operatore a singolo contatto da 2A/50 V<sub>-----</sub> potenza di commutazione 10W

n. 1 Relè (n.1) programmabile da operatore a singolo scambio 2A/50V<sub>-----</sub> potenza di commutazione 20W

**SIRENA**

n.1 uscita per sirena autoalimentata (normalmente alta a 12V-----, si attiva dando un basso NON CARICARE CON V>>5V-----)

**DISPLAY:**

i) Display da 32 caratteri alfanumerici ad alta definizione

ii) n. 1 Led per area (verde) (in totale n. 6)

iii)

- n.1 Led Rete (verde)

- n.1 Led Stato batteria (rosso)

- n.1 Led Allarmi (rosso)

- n.1 Led OR Manomissioni (rosso)

- n.1 Led OR Eventi (giallo)

- n.1 Led Inserimento/Disinserimento centrale (verde)

- n.1 Led Collegamento con moduli remoti (giallo)

**TASTIERA:** n.18 tasti di cui:

n. 10 numerici (0-9)

n. 4 password e gestione cursore

n. 1 Annullamento (\*)

n. 1 Inserimento (#)

n. 1 Riconfigurazione

n. 1 avanzamento carta

MEMORIA ALLARME INTERNA : sino a n. 40 allarmi.

LOGGING EVENTI : ultimi 200 eventi (allarmi o comandi da tastiera)

AUTODIAGNOSI INTERNA

SUDDIVISIONE SU 6 AREE GEOGRAFICHE

DATI DI PROGRAMMAZIONE : 32Kbyte su memorie non volatili

PROGRAMMA SOFTWARE : 128 Kbyte (IMQ/ARGO) di tipo interattivo che permette la completa personalizzazione dell'unità da utente.

ALIMENTAZIONE : 230V/15V-----

MAX CARICO ESTERNO : 2A/13,8V-----

CONSUMO : 380 mA( stand\_by) 600mA picco per stampa

PROTEZIONE SULL'ALIMENTAZIONE: Protezione contro polarità inversa sulla scheda

PROTEZIONE CONTENITORE : Contro asportazione, Contro apertura sportello

OROLOGIO PROGRAMMATORE

Programmi settimanali e giornalieri

Gestione automatica ora legale

Gestione festività

Gestione ferie

Programmazione sino ad 8 fasce temporali su base settimanale per uso interno o esterno.

TENSIONE ESTERNA : (13,8 V-----) con fusibile interno da 1,6 A

TENSIONE ALLARME NELLA BATTERIA : se << +10,6V----- con protezione di apertura per batteria scarica (opzionale)

USCITE PER GESTIONE LED REMOTI :

(Led ad anodo comune con comando basso su catodo)

n. 1 per ogni area

n. 1 - OR allarmi

n. 1 - OR eventi

n. 1 - Inserimento/disinserimento centrale

RIFERIMENTO LINEE INGRESSO : Massa della centrale

MAX DISTANZA LINEE INGRESSO : 300 m (per diametro di 0.5 mm)

DURATA ATTIVAZIONE RELÈ : Programmabile

TEMPO DI RITARDO PER L'INGRESSO/USCITA : Programmabile

TEMPO DI RILEVAZIONE ALLARME IN INGRESSO : Ogni ingresso viene integrato digitalmente per 240 ms. Durata rilevabile se >> 240 ms

LINEE SERIALI :

i) n.1 linea bilanciata p (RS\_485 ) per collegamento ai terminali remoti

(2 fili TX/RX + 2 fili per l'alimentazione 12 V-----)

Il collegamento viene effettuato mediante linea seriale multipunto a 9600 baud  
Sono previsti per questo collegamento due doppini telefonici schermati da 18AWG

Nota:

- Per le linee di collegamento vedere gli schemi allegati per ogni modulo  
ii) n.1 linea bilanciata per il collegamento all'unità di centralizzazione standard RS\_485/RS\_232C

### **STAMPANTE DA MURO Mod. PR\_20 :(fig. 4A e fig. 4B)**

Tipo termico da 20 caratteri/riga (carta di larghezza 58 mm)

Riavvolgimento automatico

Controllo fine carta

Avanzamento manuale/automatico

Controllo abilitazione/disabilitazione

Protezione automatica dei dati durante il cambio carta.

### **STAMPANTE ESTERNA(RS\_232C):**

n.1 da 80 colonne (non certificata IMQ) ( in alternativa alla linea di centralizzazione)

bit di start / 7 bit dati / parità pari / 1 bit di stop /baud rate 1200 standard RS\_232C/V.24 (max lunghezza 75 feet)

(fig. 4A e fig. 4B)

### **OPZIONE ED ESPANSIONI UNITÀ**

sino a n. 2 Tastiera/Display remote TKB1 (max distanza 1200m)

sino a n. 10 Tastiere remote TK (max distanza 1200m)

n. 15 moduli SR8 (max distanza 1200m)

stampante PR20 (max distanza 1200m)

n. 1 modulo REL/7 (max distanza 1200m)

n. 1 PHANTOM/A (max distanza 1200m)

n. 1 SFIRE (max distanza 1200m)

I moduli opzionali sono collegati mediante linee seriali (RS\_485) alla centrale.

## **3. INSTALLAZIONE**

### **3.1 INSTALLAZIONE MECCANICA**

Zona di montaggio della Centrale ARGO RISC\_B

Montato a parete con il display a cristalli approssimativamente al livello degli occhi.

#### **Procedura di montaggio**

Ogni manovra di collegamento dal muro deve essere fatta ad apparato scollegato da rete

Fissare l'unità sulla parete tramite 4 tasselli tipo FISCHER art. n.0144 S C6 e vite max 5 m/m utilizzando i fori posti sul pannello posteriore .

Deve essere inserito nel muro,lato parte posteriore dell'unità, il dispositivo di controllo antirimozione fornito con l'unità (effettuare un foro nel muro delle profondità di circa 6 m/m dia 8 m/m in corrispondenza del foro per tamper)

### **3.2 INSTALLAZIONE ELETTRICA**

Questa unità,come ogni apparato elettronico può operare in modo errato e può essere danneggiato quando soggetto a scariche elettriche.Sebbene nessun apparato elettronico è completamente immune a scariche atmosferiche e transitori, una opportuna messa terra può ridurre ed eliminare questi inconvenienti

#### **Resistenza di terra < 8 ohm**

- L'unità ARGO RISC\_B viene alimentata tramite 230V~

- L'unità è protetta contro l'inversione di polarità e contiene internamente i circuiti per il carica batteria.

- Il collegamento con alimentazione da rete e batteria è indicato in fig. 1A

- Per il rimpiazzo devono essere usati solo fusibili della corrente richiesta e del giusto tipo (F 1,6A).

È vietato l'utilizzo di fusibili riparati e/o la corto circuitazione dei sostegni dei fusibili.

- Inserire i cavi di Rete attraverso l'apposito foro munito di passacavo e fissabili vicino alla morsettiera di rete tramite l'apposita fascetta.

- I cavi di Rete devono essere muniti di guaina supplementare per garantire il doppio isolamento dell'apparecchiatura.

ATTENZIONE



Un dispositivo adatto di sezionamento dell'alimentatore deve essere previsto nell'impianto elettrico dell'edificio (Norma 46/90). La distanza minima fra i contatti del dispositivo, deve essere 3mm.

Si deve prevedere un idoneo sistema di messa a terra

**ATTENZIONE**

L'apertura dello sportello, oltre a generare un possibile allarme da accesso all'area riservata al personale di assistenza

**ATTENZIONE**

Lo scollegamento del terminale di terra può rendere l'apparecchio pericoloso, è vietata l'interruzione volontaria. Assicurarsi che sia effettuato il collegamento del Tamper per l'apertura (fig. 1A) e che funzioni il Tamper per il controllo dell'asportazione (posteriore dell'unità)

**ATTENZIONE**

Organizzare il cablaggio in modo da non inibire la possibilità di chiusura dello sportello.

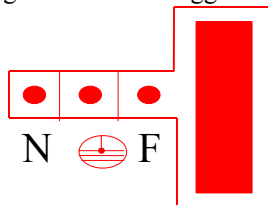

Fusibile F rete FI.6A (S-60-15/A)  
**MORSETTIERA DI RETE**

Il cavo di rete deve passare dal passacavo di gomma. Collegare poi il cavo di rete, provvisto di guaina ed ancorarlo all'apposita fascetta e ai rispettivi morsetti di rete (v. figura)

**INGRESSI:**

- Gli ingressi non utilizzati possono essere:
  - i) chiusi con una resistenza uguale a quella di bilanciamento
  - ii) esclusi tramite comando di tastiera

Utilizzare cavi flessibili per le linee di ingresso con diametro minimo 0,5 mm (max lunghezza 300 m)

**LINEE SERIALI**

- 1) per il collegamento con elaboratore esterno mediante doppino schermato (capacità di 150 pF/m diametro 0,5mm)
- 2) per il collegamento con terminali esterni mediante una coppia di conduttori schermati con capacità di 15 pF/m e sez. di 0,6mm. Lo schermo del cavo deve essere collegato al morsetto di terra (J1-12) e lasciato aperto sull'altro lato.

**LINEA DI ALIMENTAZIONE ( per moduli esterni)**

La linea di alimentazione deve avere una sezione adeguata all'assorbimento in modo da garantire su ogni periferica una tensione non inferiore a 10,6 V (Utilizzare cavo schermato)

**ATTENZIONE**

Il cavo di alimentazione deve essere separato dalla coppia del segnale

Lo scollegamento tra i circuiti interni all'unità e l'asportazione delle schede elettroniche deve essere fatto solo dopo aver scollegata l'unità da tutte le fonti di tensione ( 220Vac o 12V----- o batteria). Gli schermi dei cavi segnale ed alimentazione devono essere collegati in centrale all'apposito morsetto a dado di TERRA.

**3.3 PROCEDURA DI ATTIVAZIONE**

L'unità prima di poter diventare operativa (vedi manuale operativo) deve essere programmata (o da operatore o utilizzando i programmi base di default previsti)

**ATTENZIONE**

Se la tensione di batteria è troppo bassa << +10,6 V----- e in mancanza di alimentazione di rete (Led rosso di rete spento e Led giallo di batteria acceso pulsante) la centrale può operare in modo non affidabile

**4. FUNZIONAMENTO**

N.B. Per maggiori dettagli vedere il manuale operativo

**4.1 INDICATORI SU PANNELLO FRONTALE RELATIVI ALLA ALIMENTAZIONE**

RETE - LED verde

Normalmente acceso, si spegne in caso di mancanza tensione.

STATO BATTERIA -LED rosso

Spento in presenza di rete.

Acceso in caso di mancanza di rete.

Pulsante in caso di tensione batteria  $\ll +10,6 V_{-----}$  e mancanza rete.

L'apertura del frontale dell'unità fa accendere l'allarme di manomissione (Led rosso) che si spegne in caso di richiusura del frontale, la stessa cosa avviene per l'asportazione dell'unità se entro 30 secondi non si abilita la tastiera

## **4.2 UNITÀ di COMANDO per il CONTROLLO REMOTO**

In condizioni operative l'inserimento e il disinserimento della centrale può avvenire tramite organi di controllo (chiavi elettroniche ecc.). Sono previste n. 6 chiavi di inserimento/disinserimento per ognuna delle sei aree ed una chiave per inserimento / disinserimento generale dell'unità.

I sei Led associati ad ogni area (che possono essere remotizzati, (vedi fig. 7) indicano:

- LED Verde: acceso se la zona è inserita; spento se la zona è disinserita; lampeggiante se un ingresso dell'area è aperto con l'area disinserita

## **5. OPZIONI**

### **5.1 TERMINALE PERIFERICO**

**mod. SR8**

SR8, SR8/F per n. 8 ingressi (fig. 9C e 9D)

Questo dispositivo costituisce un concentratore per n. 8 ingressi bilanciati di tipo intrusione e incendio

Esso viene collegato via linea seriale con l'unità ARGO RISC\_B.

È possibile collegare sino a n. 15 dispositivi Periferici SR8 per un totale di 136 ingressi

**SR8 per ingressi bilanciati di Intrusione o incendio a uscita relè**

**SR8/F per ingressi di incendio a variazione di corrente**

#### **5.1.1 DATI - TECNICI**

MONTAGGIO : a muro con protezione per asportazione ed effrazione

PESO : : 1Kg. per SR8

DIMENSIONI : 185x110x40 mm

ALIMENTAZIONE: : +9V $_{-----}$  - 14.8V $_{-----}$  +-30% (nom. 13.8V $_{-----}$ )

CONSUMO : : 60 mA

CONDIZIONI AMBIENTALI : : impiego al coperto

INGRESSI: : n. 8 per SR8 e SR8/F

TIPO: INTRUSIONE (SR8) ; Bilanciato con discriminazione sino a 5 livelli.

INCENDIO (SR8/F) : Ad assorbimento di corrente

Reset manuale/automatico dei sensori di corrente

Comando Manuale Incendio (pulsante)

USCITE:

n.1 linea seriale ( n.2 fili) per collegamento in multidrop con la centrale ARGO RISC\_B.

n. 1 relè(2A) per reset dei sensori incendio (vers. SR8/F)

n. 2 Relè per telecomandi (vers. SR8 e SR8/F) solo da centro operativo

COLLEGAMENTO SERIALE:

n. 2 fili per TX/RX ( sez.  $\gg 0.6$  mm<sup>2</sup>)

n. 2 fili per alimentazione

ALIMENTAZIONE:

n. 2 fili per telealimentazione dall'unità centrale (+13.8V $_{-----}$  e GND)

CONTROLLO : n. 2 Led

Led rosso per lo stato dell'alimentatore

Led verde per il controllo del collegamento (lampeggiante)

PROTEZIONI:

i) protetto contro inversione di alimentazione (13.8V $_{-----}$  )

ii) tensioni +12V $_{-----}$  erogate ai sensori protette da fusibile

iii) protetto contro disturbi impulsivi sulla linea di alimentazione

iv) controllo software dell'elettronica interna (WATCH\_DOG)

#### **5.1.2 Procedure di installazione**

Collegare i due fili di alimentazione (min sez. 1 mm<sup>2</sup>) e controllare che la tensione ai morsetti sia compresa tra 9V $_{-----}$  e 14,8 V $_{-----}$

Collegare i segnali L- e L+ (morsettiera J1 pin 7 e 8)

Controllare che lampeggi il segnale di collegamento (LED verde)

Verificare il funzionamento dei Tamper (asportazione e apertura)

Controllare lo stato di alimentazione relè e fusibile interno

Per il settaggio del DIP\_SWITCH controllare lo schema relativo

Inserire il ponticello di terminazione linea PT1 e PT2 solo sul modulo più remoto

**NOTA:**

Nella versione attuale si possono avere sino a 15 moduli SR8 o SR8/F.

**Funzionalità dei Concentratori da 8 ingressi**

Versione firmware dal SR8FIN8

**GESTIONE DIP-SWITCH E PONTICELLI S, H (ON = CHIUSO ; OFF = APERTO)**

W 7	SW 8	S	H	DESCRIZIONE FUNZIONE
OFF	OFF	OFF	OFF	<b>Intrusione.</b> (mod. SR8) Relè 1, 2: non gestiti Relè 3: si apre ad ogni acquisizione da ARGO. <b>Solo su versione firmware SR8FIN9 DEL 05/01/1999</b> <b>CONFIGURAZIONE DI FABBRICA</b>
OFF	OFF	ON	ON	<b>Incendio</b> (mod. SR8/F) (sensori a due fili ad assorbimento di corrente). Relè 1: non utilizzato. Relè 2: or incendio di tutti gli ingressi del modulo. Relè 3: si apre ad ogni acquisizione da ARGO. Il relè 2 viene tacitato al primo comando di acquisizione sulla centrale ARGO. <b>CONFIGURAZIONE DI FABBRICA.</b>
ON	OFF	ON	ON	<b>Incendio</b> (mod. SR8) (sensori a relè). Relè 1: non utilizzato. Relè 2: or incendio di tutti gli ingressi del modulo. Relè 3: si apre ad ogni acquisizione da ARGO. Il relè 2 viene tacitato al primo comando di acquisizione sulla ARGO
ON	ON	ON	ON	<b>Incendio.</b> (sensori a relè). Relè 1, 2, 3: gestione locale. Relè 1: or allarmi ingressi 1, 2, 3. Relè 2: or allarmi ingressi 4, 5, 6. Relè 3: or allarmi ingressi 7, 8 (per ingressi si intendono quelli del modulo).

**Nuova gestione SR8**

Versione firmware SR8FIN10 Dal 20/10/1999 per IMQ 2^

Versione firmware SR8AN Dal 1/5/2002 per antiperforazione SR8 3^ IMQ

**GESTIONE DIP-SWITCH E PONTICELLI S, T (ON = CHIUSO ; OFF = APERTO)**

	SW 7	SW 8	S	T	DESCRIZIONE FUNZIONE
1	OFF	OFF	OFF	OFF	<b>Intrusione.</b> Relè 1, 2: non gestiti Relè 3: si apre ad ogni acquisizione dalla centrale.
2	OFF	OFF	OFF	ON	<b>Intrusione.</b> Relè 1, 2: non gestiti. Relè 3: non utilizzato. Configurazione di fabbrica.
3	ON	OFF	OFF	ON	Intrusione. Relè 1, 2, 3: gestione locale. Relè 1: or allarmi ingressi 1, 2, 3. Relè 2: or allarmi ingressi 4, 5, 6. Relè 3: or allarmi ingressi 7, 8 (per ingressi si intendono quelli del modulo).
					<b>Incendio</b> (sensori a due fili ad assorbimento di corrente). Relè 1: non utilizzato.

4	OFF	OFF	ON	ON	Relè 2: or incendio di tutti gli ingressi del modulo. Relè 3: si apre ad ogni acquisizione dalla centrale. Il relè 2 viene tacitato al primo comando di acquisizione sulla Argo. Configurazione di fabbrica.
5	OFF	ON	ON	ON	<b>Incendio</b> (sensori a due fili ad assorbimento di corrente). Relè 1, 2: non gestiti. Relè 3: si apre ad ogni acquisizione dalla centrale.
6	ON	OFF	ON	ON	<b>Incendio</b> (sensori a relè). Relè 1: non utilizzato. Relè 2: or incendio di tutti gli ingressi del modulo. Relè 3: si apre ad ogni acquisizione dalla centrale. Il relè 2 viene tacitato al primo comando di acquisizione sulla Argo.
7	ON	ON	ON	ON	<b>Incendio</b> (sensori a relè). Relè 1, 2, 3: gestione locale. Relè 1: or allarmi ingressi 1, 2, 3. Relè 2: or allarmi ingressi 4, 5, 6. Relè 3: or allarmi ingressi 7, 8 (per ingressi si intendono quelli del modulo).

La descrizione sopra fatta vale solo per i moduli SR8/SIR8/PT ed SR8/F con circuito versione TD112/C.

**Ponticelli (DIP\_SWITCH) per settaggio Indirizzi SR8**

SR8	sw1	sw2	sw3	sw4	sw5	Sw6
SR8 n°01	on	on	on	on	on	On
SR8 n°02	off	on	on	on	on	on
SR8 n°03	on	off	on	on	on	on
SR8 n°04	off	off	on	on	on	on
SR8 n°05	on	on	off	on	on	on
SR8 n°06	off	on	off	on	on	on
SR8 n°07	on	off	off	on	on	on
SR8 n°08	off	off	off	on	on	on
SR8 n°09	on	on	on	off	on	on
SR8 n°10	off	on	on	off	on	on
SR8 n°11	on	off	on	off	on	On
SR8 n°12	off	off	on	off	on	On
SR8 n°13	on	on	off	off	on	On
SR8 n°14	off	on	off	off	on	On
SR8 n°15	on	off	off	off	on	On

**Configurazione degli ingressi**

**Ingressi Intrusione**

Da 1 a 16 ingressi interni della centrale

Da 17 a 136 sui moduli SR8 a gruppi di 8 per ogni modulo

**Ingressi sensori analogici incendio**

Da 137 a 172 sensori incendio ad indirizzamento (sensori)

**Ingressi e Uscite moduli incendio analogici**

Da 173 a 180 ingressi/uscite su moduli ingressi/uscite indirizzabili

NUMERO Modulo SR8	Da ingresso	Ad ingresso
SR8 NUMERO 1	17	24
SR8 NUMERO 2	25	32
SR8 NUMERO 3	33	40
SR8 NUMERO 4	41	48
SR8 NUMERO 5	49	56
SR8 NUMERO 6	57	64
SR8 NUMERO 7	65	72
SR8 NUMERO 8	73	80
SR8 NUMERO 9	81	88
SR8 NUMERO 10	89	96
SR8 NUMERO 11	97	104
SR8 NUMERO 12	105	112
SR8 NUMERO 13	113	120

SR8 NUMERO 14	121	128
SR8 NUMERO 15	129	136

**Ingressi e Uscite INCENDIO (su modulo SFIRE)**

**(gli indirizzi sono settabili da commutatore rotante)**

Da 137 a 172 ingressi incendio ad indirizzamento (sensori)

<b>NUMERO INGRESSO</b>	<b>INDIRIZZO SENSORE</b>
INGRESSO 137	INDIRIZZO 01
INGRESSO 138	INDIRIZZO 02
INGRESSO 139	INDIRIZZO 03
INGRESSO 140	INDIRIZZO 04
INGRESSO 141	INDIRIZZO 05
INGRESSO 142	INDIRIZZO 06
INGRESSO 143	INDIRIZZO 07
INGRESSO 144	INDIRIZZO 08
INGRESSO 145	INDIRIZZO 09
INGRESSO 146	INDIRIZZO 10
INGRESSO 147	INDIRIZZO 11
INGRESSO 148	INDIRIZZO 12
INGRESSO 149	INDIRIZZO 13
INGRESSO 150	INDIRIZZO 14
INGRESSO 151	INDIRIZZO 15
INGRESSO 152	INDIRIZZO 16
INGRESSO 153	INDIRIZZO 17
INGRESSO 154	INDIRIZZO 18
INGRESSO 155	INDIRIZZO 19
INGRESSO 156	INDIRIZZO 20
INGRESSO 157	INDIRIZZO 21
INGRESSO 158	INDIRIZZO 22
INGRESSO 159	INDIRIZZO 23
INGRESSO 160	INDIRIZZO 24
INGRESSO 161	INDIRIZZO 25
INGRESSO 162	INDIRIZZO 26
INGRESSO 163	INDIRIZZO 27
INGRESSO 164	INDIRIZZO 28
INGRESSO 165	INDIRIZZO 29
INGRESSO 166	INDIRIZZO 30
INGRESSO 167	INDIRIZZO 31
INGRESSO 168	INDIRIZZO 32
INGRESSO 169	INDIRIZZO 33
INGRESSO 170	INDIRIZZO 34
INGRESSO 171	INDIRIZZO 35
INGRESSO 172	INDIRIZZO 36

Da 173 a 180 moduli ingressi/uscite indirizzabili

<b>INGRESSO/USCITA</b>	<b>INGRESSO</b>	<b>USCITA</b>	<b>INDIRIZZO MODULO</b>
<b>A</b>			
ingresso/uscita	ingresso 173	Relè 13	INDIRIZZO 01
ingresso/uscita	ingresso 174	Relè 14	INDIRIZZO 02
ingresso/uscita	ingresso 175	Relè 15	INDIRIZZO 03
ingresso/uscita	ingresso 176	Relè 16	INDIRIZZO 04
ingresso/uscita	ingresso 177	Relè 17	INDIRIZZO 05
ingresso/uscita	ingresso 178	Relè 18	INDIRIZZO 06
ingresso/uscita	ingresso 179	Relè 19	INDIRIZZO 07
ingresso/uscita	ingresso 180	Relè 20	INDIRIZZO 08

I moduli di ingresso uscita possono essere messi anche con indirizzi intrecciati

**Per riportare gli ingressi SFIRE a riposo dopo un cambio di indirizzo abilitare la tastiera al secondo livello, ed eseguire acquisizione allarmi. A questo punto la centrale si allinea con i nuovi indirizzi.**

## **5.2 TASTIERA / DISPLAY REMOTO**

**Mod. TKB1**

### **5.2.1 DATI TECNICI**

DIMENSIONI : 180x110x50 mm  
ALIMENTAZIONE : 9V----- - 14,8 V----- - (nom. 13.8V----- )  
CONSUMO : 130 mA max  
CONDIZIONI AMBIENTALI : Montaggio al coperto  
MONTAGGIO : a muro con protezione per apertura ed asportazione  
PESO : 1Kg.

#### PROTEZIONI:

- i) protetto contro inversione di alimentazione (13.8V----- )
- ii) tensioni +13.8V erogate ai sensori protette da fusibile
- iii) protetto contro disturbi impulsivi sulla linea di alimentazione
- iv) controllo software dell'elettronica interna

Sino a n. 2 tastiere collegabili

#### COLLEGAMENTO SERIALE:

n. 2 fili per TX/RX 0.6 mm<sup>2</sup>

n. 2 fili per alimentazione

n. 18 tasti funzionali e di programmazione

n. 8 Led frontali con indicazione di: (vedi manuale operativo)

Display a cristalli liquidi illuminati ad alta definizione 16x2 caratteri

### **5.2.2 Procedure di montaggio**

Collegare i due fili di alimentazione (> sez.1 mm<sup>2</sup>) e controllare che la tensione ai morsetti sia compresa tra 9V----- e 14,8 V-----

Collegare i segnali L- e L+

Controllare che lampeggi il segnale di collegamento (LED verde)

Ricordarsi che la tastiera è disabilitata se è pulsante il led di abilitazione (LED verde posto al centro con il simbolo di tastiera)

Verificare il funzionamento dei Tamper (asportazione e apertura)

Per il settaggio del DIP\_SWITCH controllare lo schema relativo

Collegare lo schermo dei cavi segnale ed alimentazione al morsetto a dado sul fondo della tastiera, per protezione contro le scariche elettrostatiche

## **5.3 STAMPANTE DA MURO**

**mod. PR20**

### **5.3.1 DATI TECNICI**

TIPO COLLEGAMENTO : seriale 9600 Baud/8bit/parità pari/1 stop a standard RS\_485  
ALIMENTAZIONE : dall'unità centrale +13.8V----- nominali +-20% (9V----- -14.8V----- )  
CONSUMO : 130 mA

#### CONTROLLO :

Fine Carta

Mancanza carta

Apertura sportello

Stato collegamento

CONDIZIONI AMBIENTALI : 5°C - 40°C

AVANZAMENTO CARTA : Manuale(dal frontale) o automatico dalla ARGO

CARTA TERMICA : da 58 m/m ad alta sensibilità

REGOLAZIONE INTERNA : Di sensibilità di stampa

MONTAGGIO : a muro con protezione per apertura ed asportazione

DIMENSIONI : 180x110x50 mm

PESO : 1Kg.

TEST INTERNO MANUALE

RIAVVOLGIMENTO CARTA AUTOMATICO

PROTEZIONI:

- i) protetto contro inversione di alimentazione (13.8V<sub>----</sub>)
- ii) protetto contro disturbi impulsivi sulla linea di alimentazione
- iii) controllo software dell'elettronica interna

COLLEGAMENTO SERIALE:

- n. 2 fili per TX/RX ( sez. >>0.6 mm<sup>2</sup>)
- n. 2 fili per alimentazione

### 5.3.2 Procedure di montaggio ed installazione

Collegare i due fili di alimentazione (min sez. mm<sup>2</sup>) e controllare che la tensione ai morsetti sia compresa tra 9V<sub>---</sub> e

14,8 V<sub>----</sub>

Collegare i segnali L- e L+ come da figura

Controllare il test di stampa agendo sul DIP\_SWITCH

Controllare l'indicazione di mancanza carta (cicalino) e fine carta

Controllare l'avanzamento manuale della carta

Verificare il funzionamento dei Tamper (asportazione e apertura)

Per il settaggio del DIP\_SWITCH controllare lo schema relativo (fig. 4)

## 5.4 TERMINALE PERIFERICO RELÈ

**Mod. REL7**

### 5.4.1 DATI TECNICI

DIMENSIONI : 205x130x40 mm

ALIMENTAZIONE : 9V<sub>----</sub> / 14,8 V<sub>----</sub> (nom.13.8V<sub>----</sub>)

i relè possono essere alimentati esternamente

CONSUMO : 130 mA max a tensione nominale

PESO : 1 Kg

CONDIZIONI AMBIENTALI : Montaggio al coperto (+5°C - +40°C)

MONTAGGIO : a muro con protezione per apertura ed asportazione

USCITE : n. 7 con relè di scambio (2A cad.) potenza di commutazione 20W

CONTROLLO : n. 2 Led

*Led rosso per lo stato dell'alimentatore*

*Led verde per il controllo del collegamento*

Controllo alimentazione dei relè

Controllo fusibile alimentazione Relè

Controllo tensione di alimentazione

Se i Relè sono alimentati da esterno l'alimentazione è protetta da fusibile

Mediante DIP\_SWITCH è possibile personalizzare la funzionalità dei Relè

PROTEZIONI:

- i) protetto contro inversione di alimentazione (13.8V<sub>----</sub>)
- ii) tensioni +13.8V<sub>----</sub> erogate protette da fusibile
- iii) protetto contro disturbi impulsivi sulla linea di alimentazione
- iv) controllo software dell'elettronica interna (WATCH\_DOG)

Sino a n. 1 modulo collegabile

COLLEGAMENTO SERIALE:

n. 2 fili per TX/RX (0.6 mm<sup>2</sup>)

n. 2 fili per alimentazione ( sez. 1 mm<sup>2</sup>)

### **5.4.2 Procedure di montaggio**

Collegare i due fili di alimentazione (min sez.1 mm<sup>2</sup>) e controllare che la tensione ai morsetti sia compresa tra 9V<sub>---</sub> / e 14,8 V<sub>----</sub>

Collegare i segnali L- e L+

Controllare che lampeggi il segnale di collegamento (LED verde)

Verificare il funzionamento dei Tamper (asportazione e apertura)

Controllare lo stato di alimentazione relè e fusibile interno

Per il settaggio del DIP\_SWITCH controllare lo schema relativo

I Relè remoti non devono essere utilizzati per l'attivazione di dispositivi di allarme principali.



## 5.5 TASTIERA REMOTA

*Mod. TK*

### 5.5.1 DATI TECNICI

DIMENSIONI	: 180x110x50 mm
ALIMENTAZIONE	: 9V <sub>---</sub> / 14,8 V <sub>----</sub> (nom. 13.8V <sub>----</sub> )
CONSUMO	: 130 mA max
CONDIZIONI AMBIENTALI	: Montaggio al coperto
MONTAGGIO	: a muro con protezione per apertura ed asportazione
PESO	: 1Kg.

#### PROTEZIONI:

- protetto contro inversione di alimentazione (13.8V<sub>----</sub>)
- tensioni +13.8V erogate ai sensori protette da fusibile
- protetto contro disturbi impulsivi sulla linea di alimentazione
- controllo software dell'elettronica interna

*Sino a n. 2 tastiere collegabili*

#### COLLEGAMENTO SERIALE:

- n. 2 fili per TX/RX 0.6 mm<sup>2</sup>
- n. 2 fili per alimentazione
- n. 16 tasti funzionali e di programmazione

### 5.5.2 Procedure di montaggio

Collegare i due fili di alimentazione (>> sez.1 mm<sup>2</sup>) e controllare che la tensione ai morsetti sia compresa tra 9V<sub>---</sub> e 14,8 V<sub>----</sub>

Collegare i segnali L- e L+

Controllare che lampeggi il segnale di collegamento (LED verde)

Ricordarsi che la tastiera è disabilitata se è pulsante il led di abilitazione (LED verde posto al centro con il simbolo di tastiera)

Verificare il funzionamento dei Tamper (asportazione e apertura)

Per il settaggio del DIP\_SWITCH controllare lo schema relativo

Collegare lo schermo dei cavi segnale ed alimentazione al morsetto a dado sul fondo della tastiera, per protezione contro le scariche elettrostatiche

### 5.5.3 FUNZIONALITÀ

#### SCOPO

Gestire l'inserimento/disinserimento della centrale da codici tastiera (password di area max 50)

#### PROCEDURA

Per la programmazione delle tastiere per ins/dis aree vedere manuale operativo.

Il funzionamento del modulo tastiere TK è molto semplice .

Si digita un codice di 5 cifre ,corrispondente ad una delle password di area, seguito dal tasto funzione chiave.

Se durante la digitazione della password , prima dell'ultimo tasto , si digita il tasto (#) si attiverà in centrale il relè con funzione di costruzione.

### 5.5.4 MODI OPERATIVI DELLE TASTIERE REMOTE TK

Essa è in grado di operare come:

- codice di password di area (programmabile dall'Unità Centrale)

*Numero max di tastiere 10*

#### 5.5.3.1.1 PASSWORD DI AREA

##### **FUNZIONE**

Utilizzata come tastiera per inserimento/disinserimento aree  
Ogni codice è costituito da nr. 5 cifre seguito dal tasto funzione chiave.

### PROCEDURA

Digitare n. 5 tasti numerici da **0** a **9** (una delle password di area abilitata) seguiti dal tasto funzione chiave (A).  
L'accettazione del comando si può rilevare dallo stato dei LED .

Ogni tasto è accettato se è seguito dal suono del cicalino

In caso di caduta collegamento col centro i tasti non vengono accettati

- Premendo in ogni momento il tasto # (prima del tasto di accettazione) si attiva l'allarme di costrizione
- Il tasto \* cancella il codice digitato (è da utilizzare come reset)

Viene presentato sui LED frontali lo stato di: (partendo da destra verso sinistra)

I<sup>^</sup> linea allarme, manomissione, or eventi, accesso ammesso, accesso, negato, stato centrale

ii<sup>^</sup> linea collegamento, alimentazione/batteria Area1, Area2, Area3, Area4, Area5, Area6

in alternativa agendo su tastiera (tasto D è possibile variare la presentazione della riga II<sup>^</sup>)

### NOTA:

La sequenza di digitazione deve essere eseguito in un tempo max di 40 sec a partire dall'ultimo tasto digitato digitato. Se entro il tempo max non si esegue il ciclo di digitazione i tasti premuti vengono annullati e si deve ripetere la sequenza

### DIP\_SWITCH

<b>4</b>	<b>3</b>	<b>2</b>	<b>1</b>	<i>INDIRIZZO</i>
<i>on</i>	<i>on</i>	<i>on</i>	<i>on</i>	I <sup>^</sup> tastiera
<i>off</i>	<i>on</i>	<i>on</i>	<i>off</i>	10 <sup>^</sup> tastiera
<b>5</b>	<i>ATTIVAZIONE CICALINO PER ALLARME INTRUSIONE</i>			
<i>on = non gestito dal centro off = gestito dal centro</i>				
<b>6</b>	<i>DURATA ATTIVAZIONE RELÈ</i>			
<i>on = 1,6 sec</i>		<i>off = 9 sec</i>		
<b>7</b>	<i>TEST SCHEDA</i>			
<i>on = standard</i>		<i>off = test scheda (riservato a TELEDATA)</i>		
<b>8</b>				
<i>off</i>				

**5.5.3.1.1.2 DISPLAY LED**

Sono disponibili n. 16 LED frontali di cui:

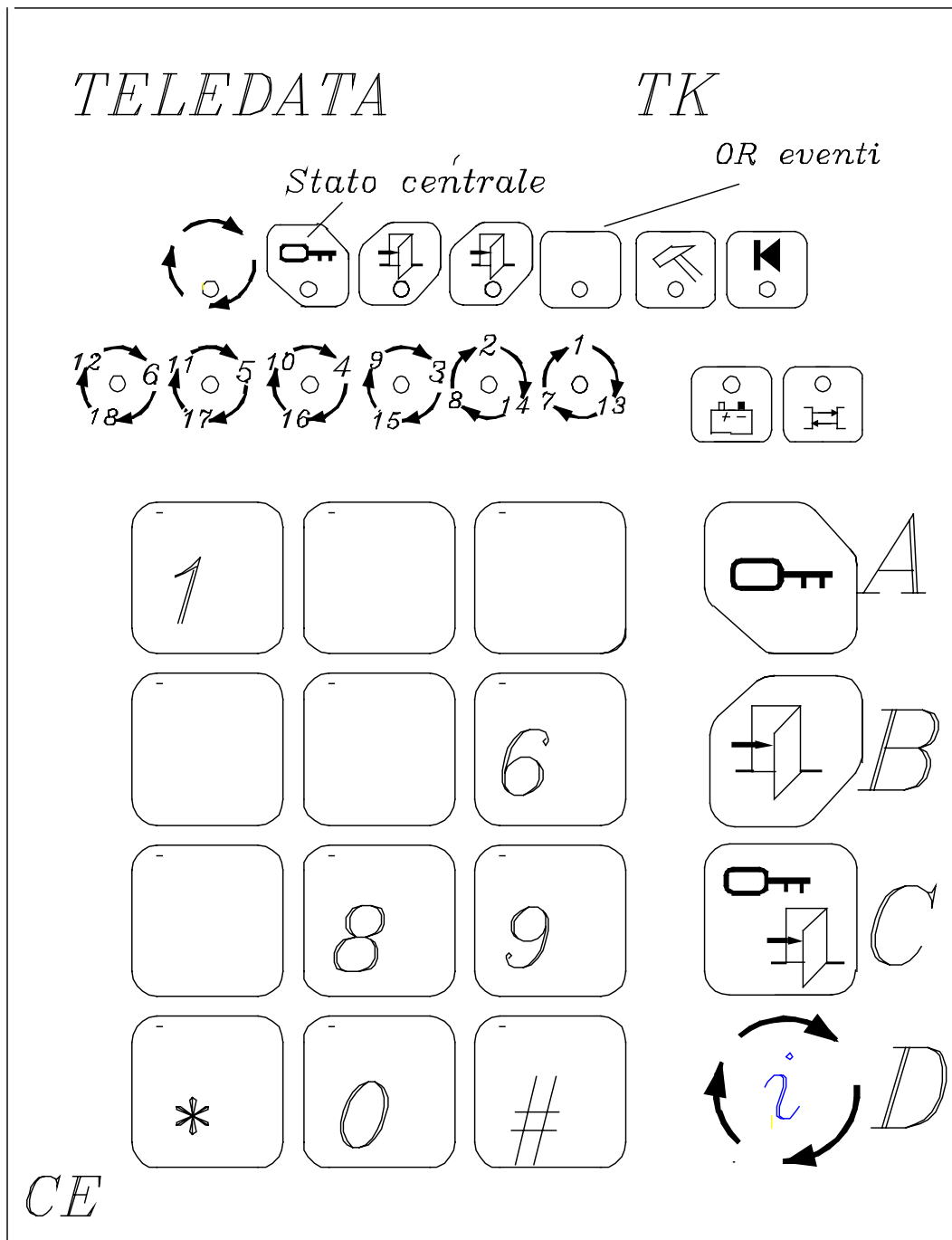

## Display LED

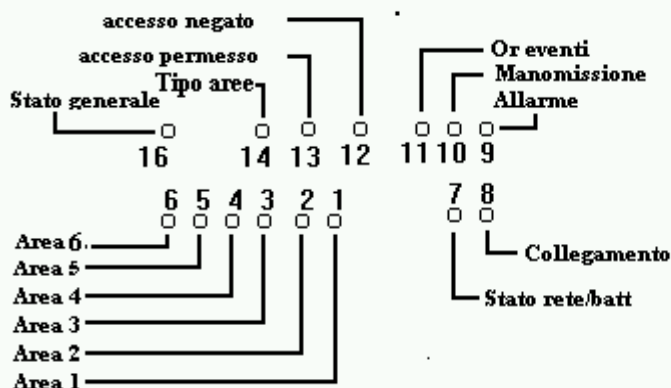

a secondo del colore del LED 16 i led 1-6 rappresentano diverse aree

- Led 16 verde (aree 1-6)*
- Led 16 rosso (aree 7-11)*
- Led 16 nero (aree 12-16)*

La condizione di presentazione di default dei LED può essere variata tramite comando frontale visualizzare le tre combinazioni possibili

LED1	LED2	LED3	LED4	LED5	LED6	LED7	LED8	LED 14 area gen
Area 1	Area 2	Area 3	Area 4	Area 5	Area 6	Rete/Bat	Colleg	<b>GIALLO</b>
Area 7	Area 8	Area 9	Area 10	Area 11	Area 12	Rete/Bat	Colleg	<b>VERDE</b>
Area 13	Area 14	Area 15	Area 16	Area 17	Area 18	Rete/Bat	Colleg	<b>ROSSO</b>

<b>LED 9</b> Allarme	<b>LED 10</b> Manomissione	<b>LED 11</b> OR Eventi
-------------------------	-------------------------------	----------------------------

<b>LED 12</b> Transito negato	<b>LED 13</b> Transito ammesso	<b>LED 16</b> Display
----------------------------------	-----------------------------------	--------------------------

**Significato del LED del frontale per le configurazioni 1,2 e 3.**

	<b>STATO</b>	<b>SIGNIFICATO</b>
<b>LED Aree 1,2,3,4,5,6 verde</b>	spento accesso fisso intermittenza lenta 1.5 sec  intermittenza veloce 1/4 sec	area disinserita e ingressi associati a riposo area inserita nessun ingresso associato in allarme area disinserita almeno un ingresso associato in allarme area inserita almeno un ingresso associato in allarme
<b>LED 14 giallo</b>	spento accesso fisso intermittenza	nessun area inserita aree tutte inserite almeno un 'area disinserita
<b>LED 8 Collegamento stato giallo</b>	intermittente	Tastiera collegata se vi è intermittenza
<b>LED 7 Rete/Batteria rosso</b>	accesso spento intermittenza 1/4 sec	rete 220Vac OK mancanza rete 220Vac mancanza rete e batteria bassa (<10.5Vdc)
<b>LED 9,10,11 rosso</b>	accesso fisso	stato attivo
<b>LED 13 verde</b>	accesso fisso corto	transito ammesso relè 1 attivato
<b>LED 12 rosso</b>	accesso fisso lungo	transito negato
<b>LED 16 giallo/nero/rosso</b>	accesso fisso	gestione led area <ul style="list-style-type: none"> <li>• verde area 1-6</li> <li>• rosso area 7-12</li> <li>• nero area 13-16</li> </ul>

**5.6 MODULO ANALOGICO DI INCENDIO mod. SFIRE**

Esso viene collegato via linea seriale con l'unità **ARGO RISC B**

In grado di gestire sino a 36 rilevatori analogici ottici e termici NOTIFIER e n. 8 moduli di ingresso e uscita NOTIFIER (MMX-1, CMX2, ACI1400 e M701)

**5.6.1 DATI - TECNICI**

Montaggio : a muro con protezione per asportazione e apertura  
 Peso : 1 Kg  
 Dimensioni : 185x110x40 mm  
 Alimentazione : 9 V<sub>----</sub> - 14.8 V<sub>----</sub> nominale 13.8V V<sub>----</sub>  
 Consumo : 60 mA max  
 Condizioni ambientali : impiego al coperto  
 Temperatura : 5 - 40 gradi C<sup>^</sup>  
 Livello prestazioni : I I ^ livello IMQ  
 Numero moduli SFIRE : 1  
 Ingressi : n. 1 loop a standard analogici System Sensor

Collegamento seriale verso ARGO RISC\_B:

n. 2 fili per Tx/Rx (schermati) sez. 0.6 mm<sup>2</sup>  
 n. 2 fili per alimentazione sez. 1 mm<sup>2</sup> (+13.8 V<sub>----</sub> e GND)

Collegamento sul loop per i sensori e moduli incendio:

n. 2 fili per Tx/Rx (schermati) sez. 0.6 mm<sup>2</sup> (max resistenza 40ohm)

Controllo : n. 2 led

led rosso per lo stato dell'alimentatore  
led verde per il controllo stato del collegamento seriale RS\_485

- Protezioni:
- i) protetto contro inversione di alimentazione 12V----
  - ii) tensioni 10 - 13.8 V----- erogate ai sensori protette da fusibile
  - iii) protetto contro disturbi impulsivi sulla linea di alimentazione
  - iv) controllo software dell'elettronica interna
  - v) watch-dog hardware e software
  - vi) protetto contro corto su loop analogico
  - vii) rilevazione conflitto sul loop con indicazione su display

### 5.6.2 PROCEDURE DI INSTALLAZIONE

- Collegare i due fili di alimentazione (morsettiera J1 11-12 min sez. 0.75 mm<sup>2</sup>) e controllare che la tensione ai morsetti sia compresa tra 9 V----- e 14.8 V-----
- Collegare i segnali l- ed l+ (morsettiera J1).
- Controllare che lampeggi il segnale di collegamento (led verde)
- Verificare il funzionamento dei tamper (asportazione e apertura)
- Fare collegamento su loop per i sensori/moduli incendio e verificare l'indirizzamento dei sensori/moduli
- Per i sensori ottici/termici l'indirizzamento parte da 1 sino a 36
- Per i moduli input/output l'indirizzamento parte da 1 sino a 8
- Verificare il corretto funzionamento dei sensori incendio (lampeggio del led a cadenza di 1 / 2 sec)
- Per il settaggio degli indirizzi dei sensori e per i collegamenti dei moduli controllare lo schema relativo.

### 5.7 MODULO Multimediale video

**mod. PHANTOM/A**

Esso viene collegato via linea seriale RS\_485 con l'unità **ARGO RISC\_B**

In grado di gestire sino a 4 telecamere e 2 monitor

#### DATI - TECNICI

Ingressi video colore,b/n	: 4 BNC a standard PAL/CCIR/EIA
Sincronismo	: senza o da rete
Impedenza segnali video	: 75 ohm
Ampiezza video in	: 1Vpp/75 ohm
Uscite video composito	: 2 BNC a standard PAL/CCIR/EIA 1Vpp/75 ohm
Ingressi opto-isolati	: 16
Uscite per comandi	: n. 3 relè (1A/24V)
Mouse e Tastiera Italiana	
n. 2 linee seriali	: COM1(RS 232),COM2 (RS_232C/RS_485)
n. 1 uscita LAN	: (10/100 BaseT) TCP/IP
Memoria RAM	: 128 Mbyte
HD	: 20 Gbyte (removibile) (sino a n. 3 da 40 Gbyte cadauno )
Registrazione	: Ciclica o su evento con pre e post registrazione (sino a 1 ora max prima dell'evento e sino a 1 ora dopo l'evento )
CPU	: PENTIUM III o CELERON (566MHz base, opzione 870 MHz)
Uscita video	: SVGA
Presentazione	: Full size,CIF,QCID,4/16 splitter
Risoluzione immagine	: 720x512 pixel (256 livelli colore)
Motion detector	: gestione in tempo reale su n. 4 telecamere max con partizione delle zone attive (da full image a a max 64 zone settabili)
Trasmissione video	: a standard H.261 sino a 20 immagini al sec su linee ISDN 64/128 Kbyte
Interfacce seriali (2)	: n. 1 RS_232C n. 1 RS_485
Interfacce parallele	: n. 1 a standard Centronics
Modem	: V.90 (opzionale)
ISDN	: modalità 2B+D (opzionale)
Gestione di data_link	: in modalità Back_up
CE	: in accordo a EN50081 e EN50082
Collegamento seriale verso ARGO RISC_B:	
n. 2 fili per Tx/Rx	(schermati) sez. 0.6 mm <sup>2</sup>
Alimentazione	: 220Vac (opzione 12V-----)
Montaggio	: a muro (600x335x450 mm)
Condizioni ambientali	: impiego al coperto
Temperatura	: 5 - 40 gradi C^

## 5.7 valori ingressi

Soglie ingressi interni in VOLT e in decimale:

CORTO	RIPOSO	ALLARME	MANOMISSIONE	Guasto	TAGLIO
0	1,06 (52)	1,48(73)	2,33(115)	3,39(168)	5,00
	0,77(40)	1,24(64)	1,68(88)	2,59(132)	4,58(230)

Soglie ingressi esterni in VOLT: (sui moduli periferici SR8)

CORTO	RIPOSO	ALLARME	MANOMISSIONE	Guasto	TAGLIO
0	1,06	1,75	2,91	4,01	5,00
	0,78	1,44	2,20	3,5	4,52

## 6. MANUTENZIONE PREVENTIVA

ATTENZIONE:

Qualunque interruzione del cavo all'interno o all'esterno dell'apparecchi, o oppure lo scollegamento del terminale di terra può rendere l'apparecchio pericoloso.

ATTENZIONE:

Queste istruzioni di manutenzione sono intese solo per personale qualificato, al fine di ridurre il rischio di scosse elettriche.

ATTENZIONE:

L'apertura della centrale oppure la rimozione dei coperchi può esporre delle parti in tensione e rendere accessibili i conduttori che possono essere pericolosi.

### 6.1 GENERALITÀ BATTERIE

La durata della vita di servizio delle batterie è direttamente collegata al numero di cicli di allarme, la temperatura dell'ambiente e la tensione di carica.

Dal momento che le batterie dell' Unità ARGO sono impiegate in un servizio di attesa (stand-by) e quindi sono sempre cariche, risultano particolarmente importanti la temperatura ambiente e la tensione di carica.

Valori ottimali sono: per la temperatura ambiente di 20-25 °C e per la tensione di carica di 13,8 V.

Al fine di assicurare una più alta affidabilità del sistema, queste batterie devono essere rimpiazzate ogni 2 anni.

Si deve anche eseguire ogni anno un controllo periodico delle Batterie e del carica-Batterie.

### 6.2 TENSIONE IN USCITA DEL CARICA -BATTERIA

- Scollegare la batteria

- Misurare la tensione tra i terminali delle Batterie

- Requisiti: 13,8 V  $\pm$  0,2 V a 20 °C.

Nota: se non c'è alcun carico, questa tensione deve essere 13,8 V  $\pm$  0,2V

### 6.3 CONTROLLO DELLE CONDIZIONI DELLA BATTERIA

- Scollegare la batteria

- Collegare a ciascuna batteria una resistenza di circa 1,5 Ohm (per esempio due lampade di automobile in parallelo da 12V e 50 W)

- Misurare la tensione della batteria dopo 2 minuti

- Requisiti: 11,3 V per 15 Ah

ISPEZIONE PER LA CORROSIONE

- Ispezionare la batteria e i terminali per la corrosione e per i buoni contatti.

- Se necessario, rimuovere la corrosione e rimpiazzare i terminali.

## 7. MANUTENZIONE CORRETTIVA

### 7.1 PRIMA LINEA

Controllare l'installazione come da manuale

### 7.2 SECONDA LINEA

La manutenzione correttiva di seconda linea avviene cambiando la Scheda Elettronica ( TD093).

## 8. PARTI DI RICAMBIO

<i>Descrizione</i>	<i>Codice d'ordine</i>
SCHEDA BASE	TD093
TASTIERA	B043
DISPLAY	D16X2
CAVO TASTIERA 9P	C9PAR
CAVO DISPLAY 14/16P	C14/16PAR
CONTENITORE CON INTERRUTTORI	ARCON
KIT RESISTENZE BILANCIAMENTO	RESK16
SISTEMA VIDEOREGISTRAZIONE	PHANTOM/A

## 9. PARTI COMPONENTI IL SISTEMA

### UNITÀ CENTRALE

ARGO RISC\_B ( con alimentazione da rete 230V mod. S-60\_15)  
OMOLOGAZIONE IMQ 2<sup>^</sup> livello

<b>TERMINALI PERIFERICI</b>	<b>Numero d'ordine</b>
DISPLAY/TASTIERA	TKB1
STAMPANTE	PR20
MODULO INTRUSIONE	SR8
MODULO INCENDIO	SR8/F *
MODULO RELÈ	REL7
MODULO INCENDIO	SFIRE
TASTIERA SENZA DISPLAY	TK
CHIAVE ELETTRONICA	KY2
* non certificate IMQ	



**SISTEMA CENTRALIZZATO INTEGRATO**  
**INTRUSIONE/VIDEO/INCENDIO**

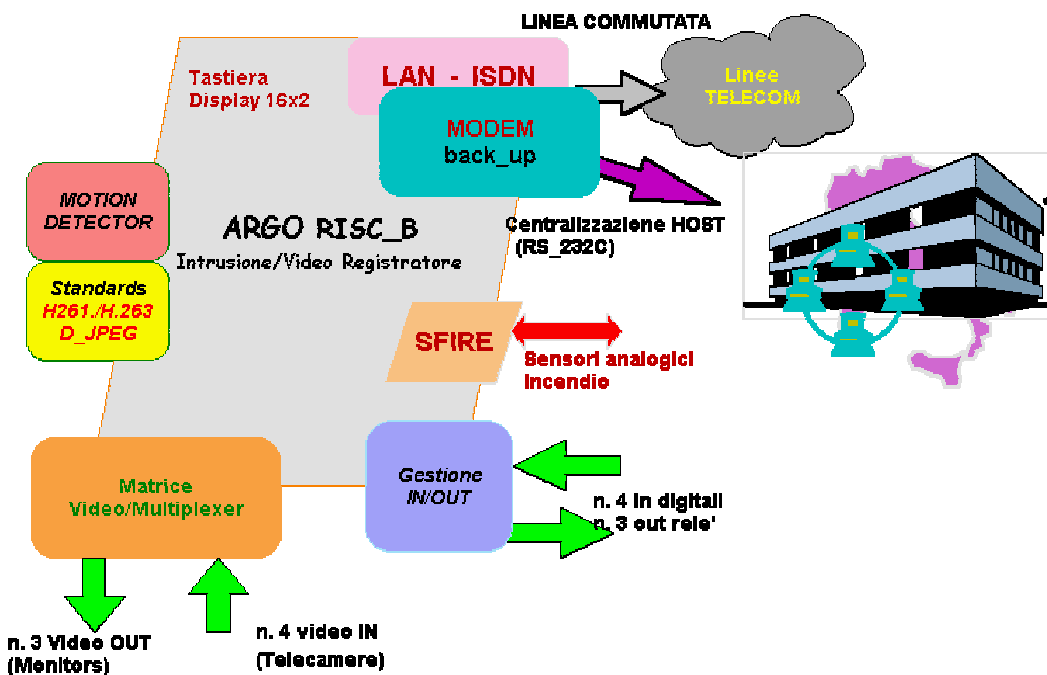

**10. INTERPRETAZIONE DEGLI SWITCH Unità Centrale**

**INTERPRETAZIONE DEGLI SWITCH VERSIONE ARGORISC  
 PRECEDENTI AL 28 MARZO 2001**

SWITCH	pos.	Descrizione
1	on	Si possono escludere gli ingressi solo con l'area disinserita
	off	Esclusione ingressi libera
2	on	Libero
	off	Libero
3	on	Chiama il centro su commutata solo per eventi d'allarme
	off	Chiama il centro su commutata anche per inserimenti e disinserimenti
4	on	Cicalino preinserimento da fascia abilitato
	off	Cicalino preinserimento da fascia disabilitato
5	on	Libero
	off	Libero
6	on	Centralizzato con centralizzato su si (in menù sistema). Stampante 80 colonne rs232 con centralizzato su no
	off	Stampante pr 20 rs232 con centralizzato su no (menù sistema)

**INTERPRETAZIONE DEGLI SWITCH VERSIONE ARGORISC / ARGO\_PT  
 DOPO IL 28 MARZO 2001**

SWITCH	POS.	DESCRIZIONE
1	on	Si possono escludere gli ingressi solo con l'area disinserita
	off	Esclusione ingressi libera
2	on	Disinserimento aree da centrale, con fasce banca, anche fuori fascia
	off	Disinserimento aree da centrale disabilitato con fasce banca fuori fascia
3	on	Chiama il centro su commutata solo per eventi d'allarme
	off	Chiama il centro su commutata anche per inserimenti e disinserimenti
4	on	Cicalino preinserimento da fascia abilitato
	off	Cicalino preinserimento da fascia disabilitato

---

---

5	on	Protocollo cei Teledata
	off	Protocollo cei Poste Italiane
6	on	Centralizzato con centralizzato su si (menù sistema) Stampante 80 colonne RS_232 con centralizzato su no
	off	Stampante PR20 RS_232 con centralizzato su no (menù sistema)

In caso di utilizzo delle fasce orarie in modalità banca, l'area gestita sempre come standard non è più solo la 5 ma anche la 6. Inoltre se si posiziona lo switch 2 in off non è permesso disinserire le aree, fuori orario, neanche dalla tastiera della centrale.

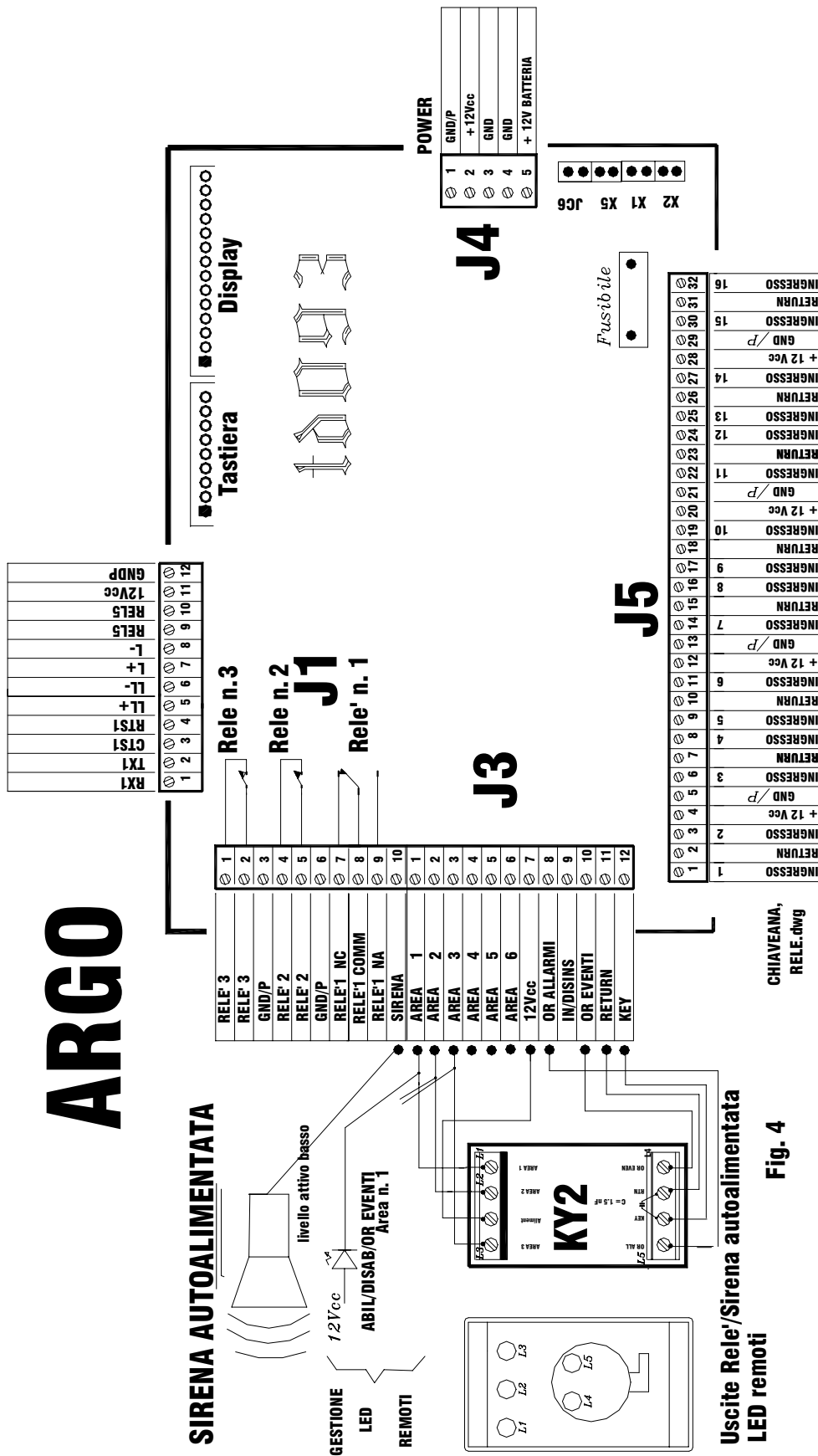

## Caratteristiche installative

<b>Interfaccia</b>	<b>Funzione</b>	<b>Tipo cablaggio</b>	<b>Distanza</b>
<i>RS_485</i> <i>(fig. INA)</i>	<i>Collegamento tra centrale e moduli Periferici</i>	<i>Coppie singolarmente twistate e schermate</i> <i>19 -22 AWG (0.35- 0.65 mm<sup>2</sup>)</i> <i>Max resistenza loop: 40ohm</i> <i>Capacità: &lt;55pF/mt</i> <i>Schermo a terra sulla centrale</i>	<i>4.000 feet</i> <i>1.200 mt</i>
<i>RS_232C</i>  <i>ingressi</i>  <i>(fig. INB)</i>	<i>Collegamento con centralizzazione o stampanti</i>  <i>Collegamento tra centrale e sensori</i> <i>Ogni sensore deve avere due fili (segnale e ritorno)</i> <i>Ogni sensore deve avere un ritorno indipendente</i>	<i>Coppie twistate e schermate</i> <i>19 - 20 AWG minimo</i> <i>Schermo a terra sulla centrale</i> <i>Coppie singolarmente twistate e schermate</i> <i>20 -22 AWG (0.35- 0.5 mm<sup>2</sup>)</i> <i>Max resistenza loop: 20 ohm</i> <i>Capacità: &lt;55pF/mt</i> <i>Schermo a terra sulla centrale</i>	<i>15mt max</i>  <i>300 mt</i>
<i>12Vcc,GND</i>	<i>Alimentazione moduli esterni o carichi esterni (combinatore ecc.)</i>	<i>Coppie schermate (+V,GND)</i> <i>AWG 12 min</i> <i>Sezione tale che la</i> <i>max caduta di tensione sui loop</i> <i>verso i terminali remoti sia</i> <i>inferiore a 1.5V (max resistenza del loop 8 ohm</i> <i>Schermo a terra sulla centrale</i>	<i>4.000 feet</i> <i>1.200 mt</i>

**Resistenza di terra <8 ohm**

**Esempi di collegamento**

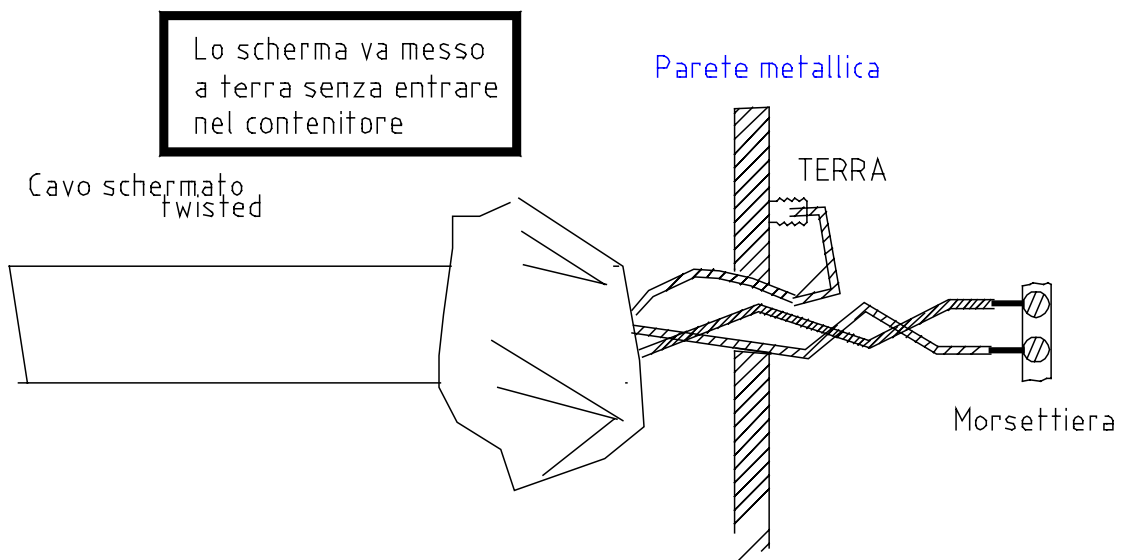
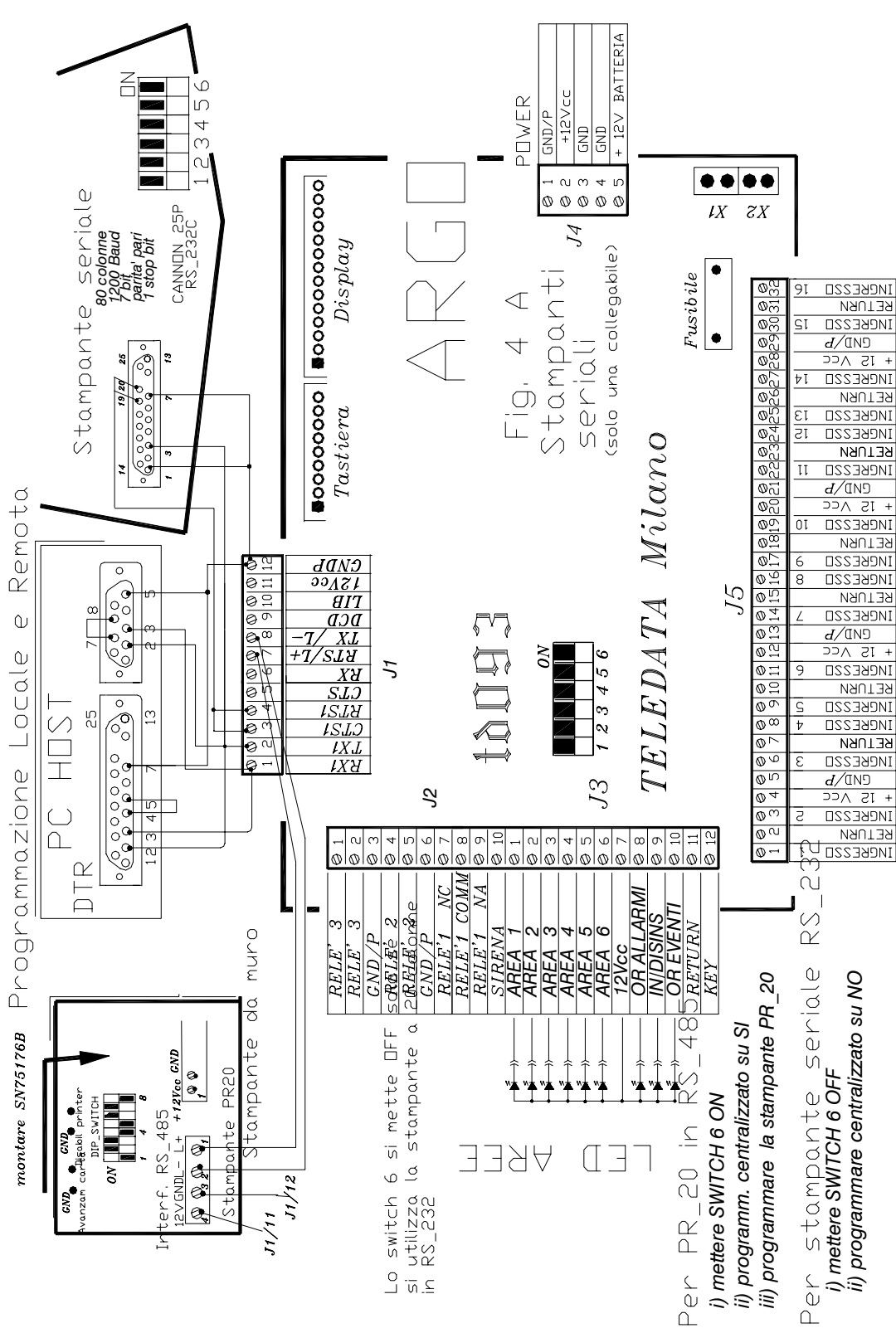

fig. INA

**Fig. 4A** Interfacce Host e con Stampanti



Lo switch 6 si mette OFF si utilizza la stampante a RS\_232

- Per PR\_20 in RS\_485
- i) mettere SWITCH 6 ON
  - ii) programm. centralizzato su SI
  - iii) programmare la stampante PR\_20
- Per stampante seriale RS\_232
- i) mettere SWITCH 6 OFF
  - ii) programmare centralizzato su NO

c:\manual\schemi\argo\argoriscserial

Fig. 5

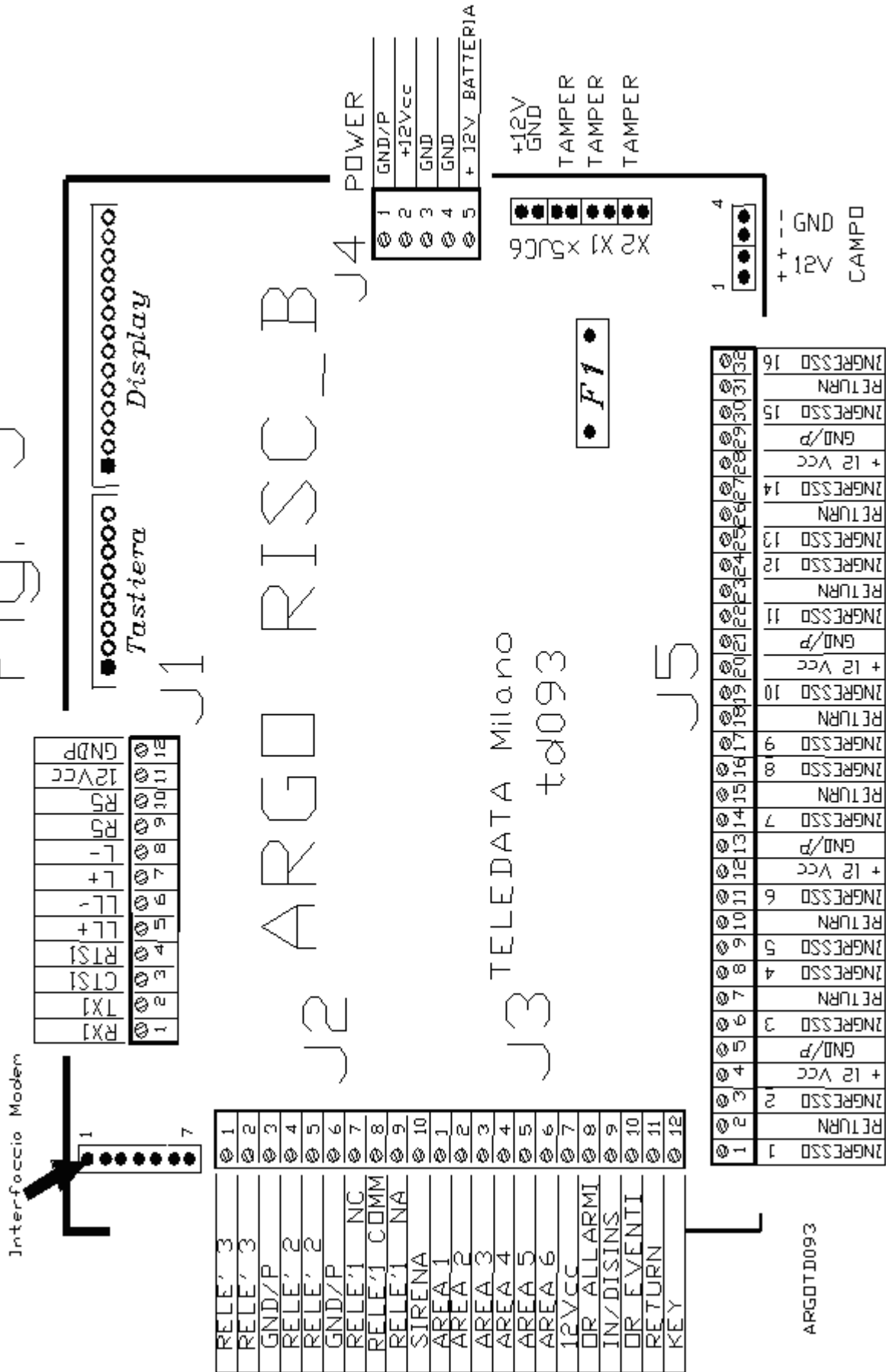

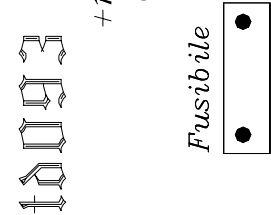
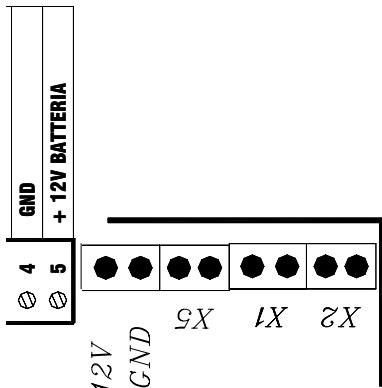

# ARGO

- AREA 5
- AREA 6
- 12Vcc
- OR ALLARMI
- IN/DISINS
- OR EVENTI
- RETURN
- KEY

TELEDATA Milano

J5

16	INGRESSO
15	RETURN
14	INGRESSO
13	RETURN
12	INGRESSO
11	RETURN
10	INGRESSO
9	RETURN
8	INGRESSO
7	RETURN
6	INGRESSO
5	RETURN
4	INGRESSO
3	RETURN
2	INGRESSO
1	RETURN

## Fig. 6 Cablaggio Ingressi

- R1 = 866 Ohm
- R2 = 487 Ohm
- R3 = 1430 Ohm
- R4 = 3740 Ohm

- R1 e' la resistenza base
- R2 e' la resistenza Allarme
- R3 e' la resistenza per il Tamper
- R4 e' la resistenza per il Guasto

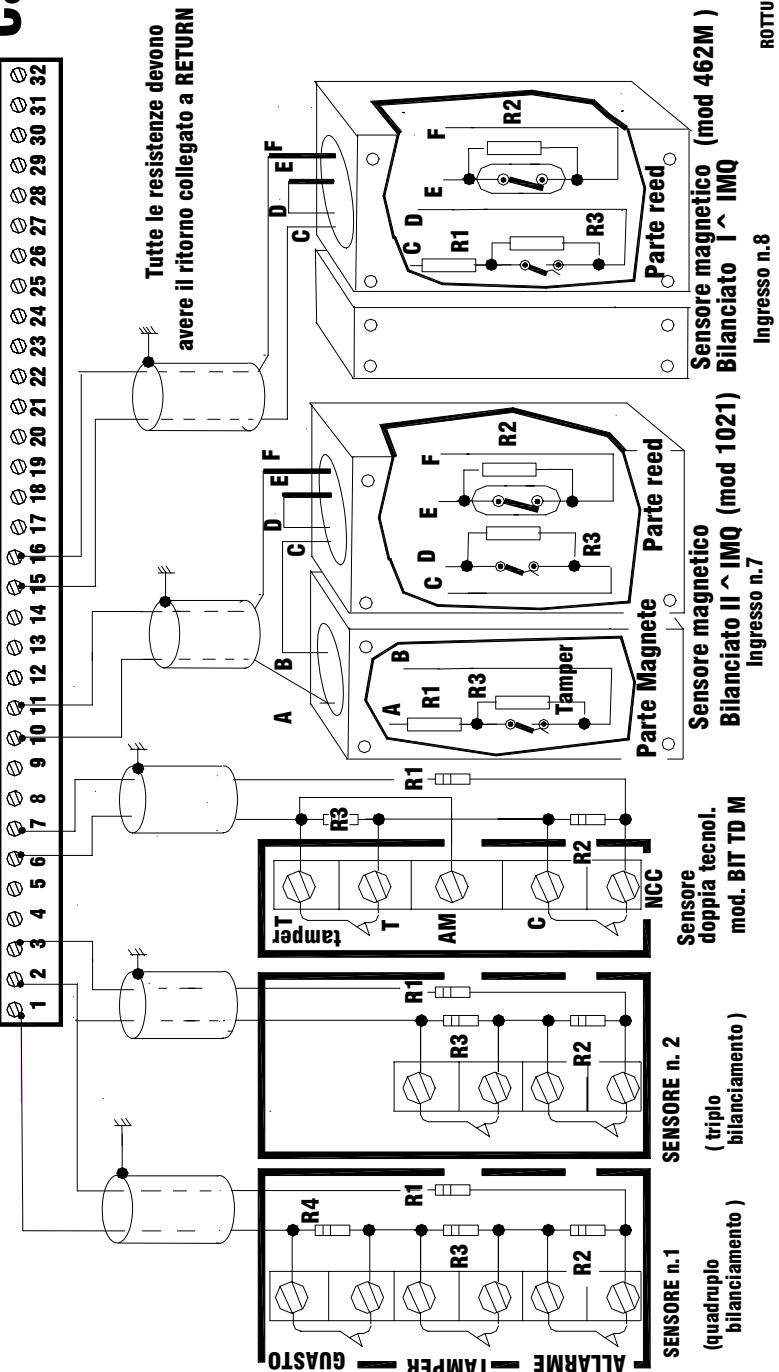

arg0/INGRESSI.dwg  
SPC\_02

Terminale Rele'

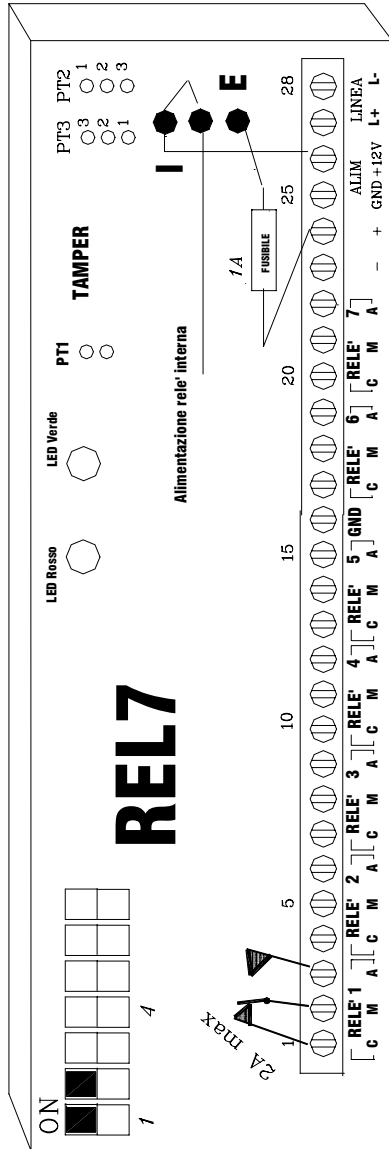

Fig. 7

# Modulo Relè

Collegamento Rele'

- NOTA:**
- i) Per fornire alimentazione esterna protetta ponticellare E ed I (uscita pin 23/GND, pin 24/+12V)
  - ii) Per alimentazione esterna dei Rele' ponticellare E
  - iii) Per alimentazione interna dei Rele' ponticellare I

si consiglia di alimentare i rele esternamente al modulo

utilizzare cavidotto separato per le linee seriali verso i terminali

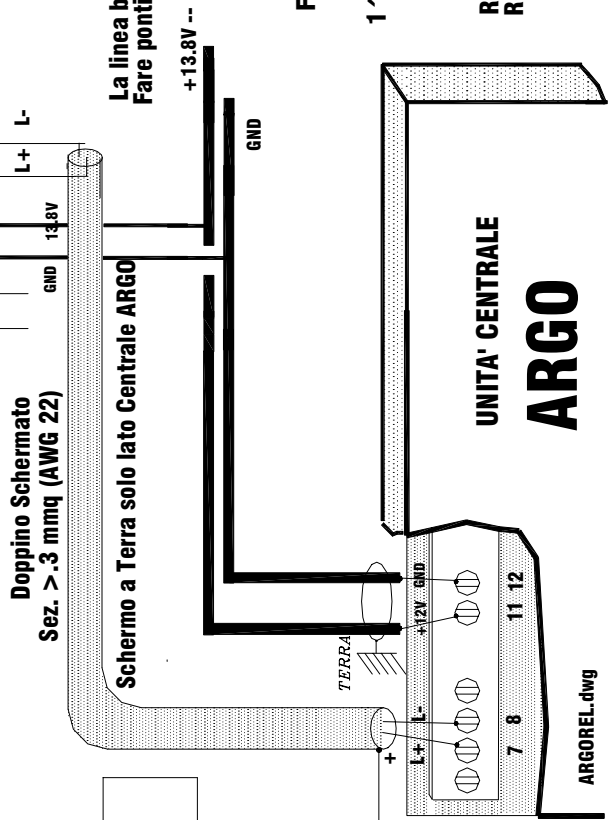

La linea bilanciata va adattata agli estremi  
Fare ponticelli PT2 e PT3 su terminale piu' remoto

FUNZIONI	Ponticelli DIP_SWITCH							
	1	2	3	4	5	6	7	8
Term n.1	ON	ON	X	X	X	X	X	X
1 ^blocco rele'	X	X	ON	ON	X	X	X	X
Relè 1,2,3,4 NC	X	X	X	X	X	X	OFF	X
Relè 5,6,7 NC	X	X	X	X	X	X	OFF	X

gen 2001



**Fig. 8B Tastiera frontale ARGO RISC\_B**

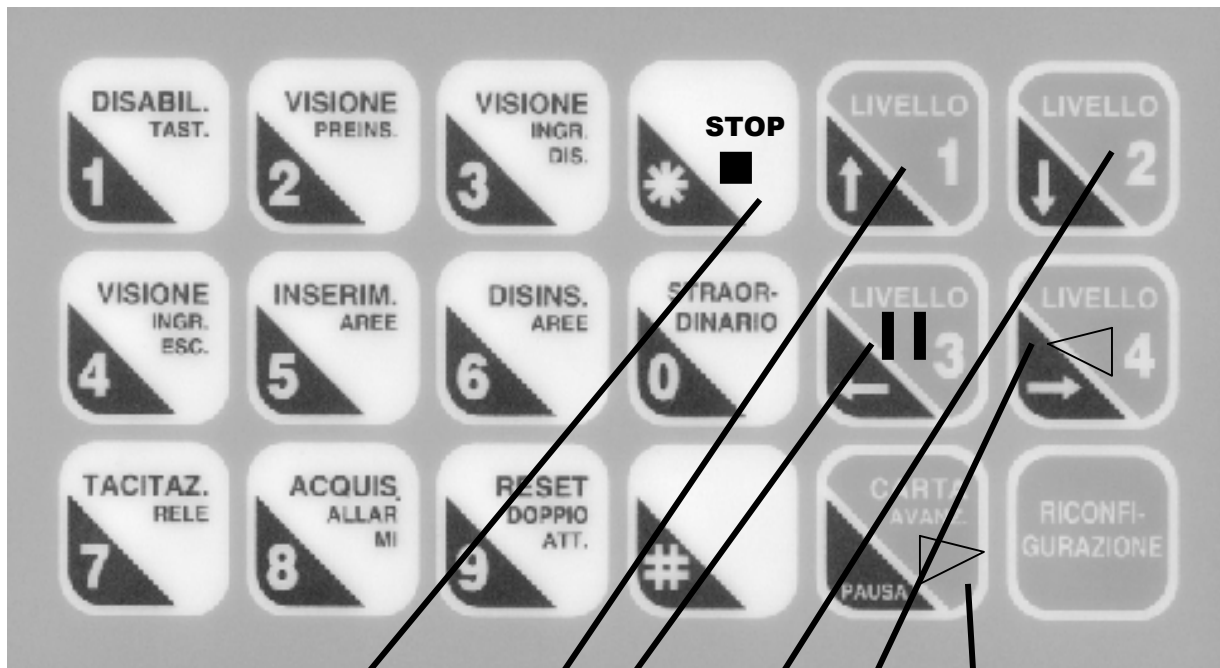

STOP

AVANTI  
veloce

INDIETRO  
veloce

PAUSA

PLAY INDIETRO

INIZIO PLAY (+ numero 1-4)

# ARGO

(vers. Intrusione 2 e 3 IMQ)

INGRESSI 1 7-24  
TR 1

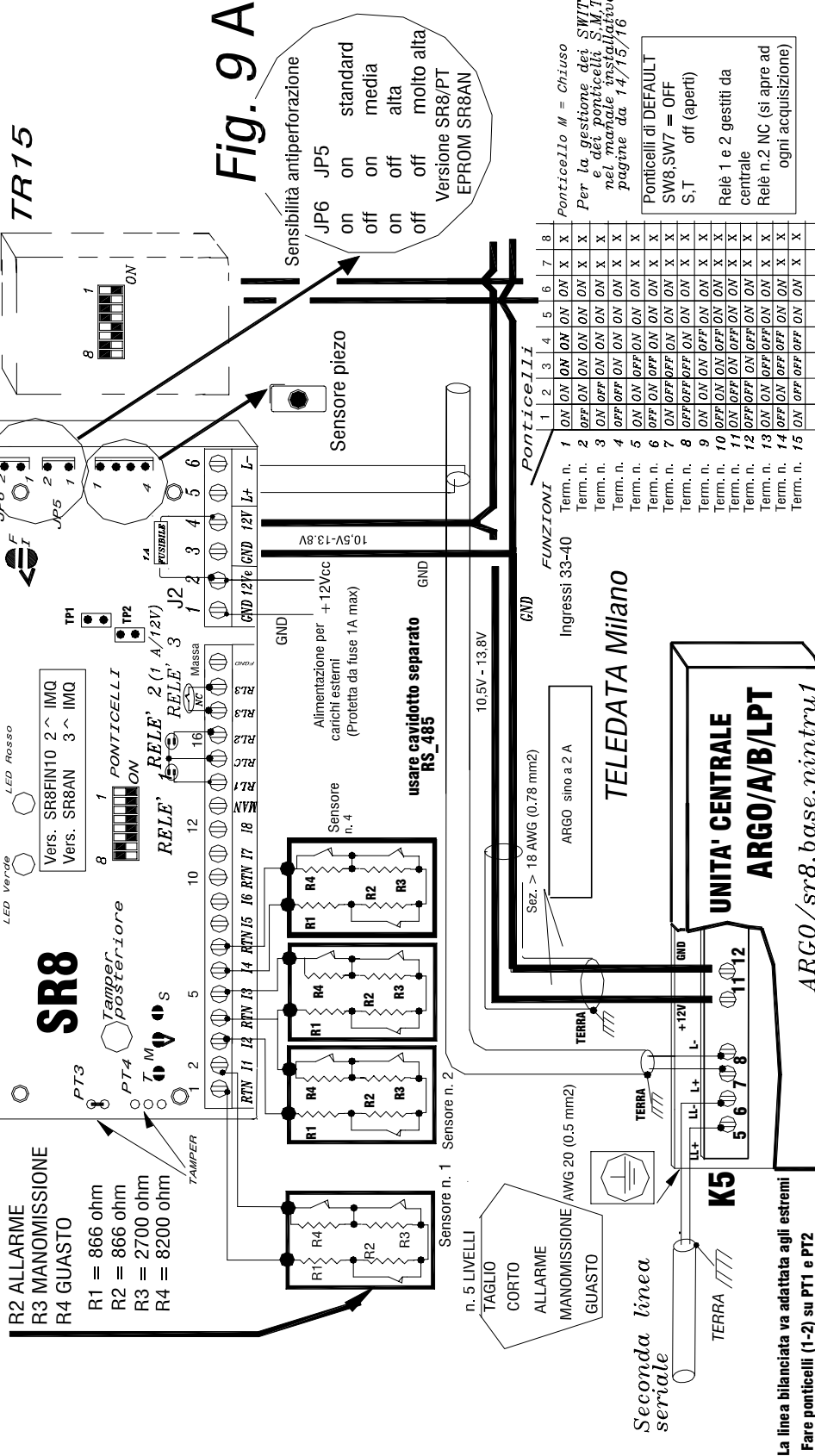

Fig. 9 A

Sensibilità antiperforazione  
 JP5 on standard  
 on media  
 off alta  
 off molto alta  
 Versione SR8/PT  
 EPROM SR8AN

Ponticello M = Chiuso  
 Per la gestione dei SWITCH 7,8  
 e dei ponticelli S,M,T  
 nel manuale installazione  
 pag. 14/15/16

Ponticelli di DEFAULT  
 SW8, SW7 = OFF  
 S, T off (aperti)  
 Relè 1 e 2 gestiti da  
 centrale  
 Relè n.2 NC (si apre ad  
 ogni acquisizione)

FUNZIONI	1	2	3	4	5	6	7	8
Term. n. 1	ON	ON	ON	ON	ON	ON	ON	X
Term. n. 2	ON	ON	ON	ON	ON	ON	ON	X
Term. n. 3	ON	OFF	ON	ON	ON	ON	ON	X
Term. n. 4	OFF	OFF	ON	ON	ON	ON	ON	X
Term. n. 5	ON	ON	OFF	ON	ON	ON	ON	X
Term. n. 6	OFF	ON	OFF	ON	ON	ON	ON	X
Term. n. 7	ON	OFF	OFF	ON	ON	ON	ON	X
Term. n. 8	OFF	OFF	OFF	ON	ON	ON	ON	X
Term. n. 9	ON	ON	ON	OFF	ON	ON	ON	X
Term. n. 10	OFF	ON	ON	OFF	ON	ON	ON	X
Term. n. 11	ON	OFF	ON	OFF	ON	ON	ON	X
Term. n. 12	OFF	OFF	ON	OFF	ON	ON	ON	X
Term. n. 13	ON	ON	OFF	OFF	ON	ON	ON	X
Term. n. 14	OFF	ON	OFF	OFF	ON	ON	ON	X
Term. n. 15	ON	OFF	OFF	OFF	ON	ON	ON	X

TELEDATA Milano

UNITA' CENTRALE  
 ARGO/A/B/LPT

ARGO/sr8, base, rintrui

# ARGO

## INGRESSI 17-24

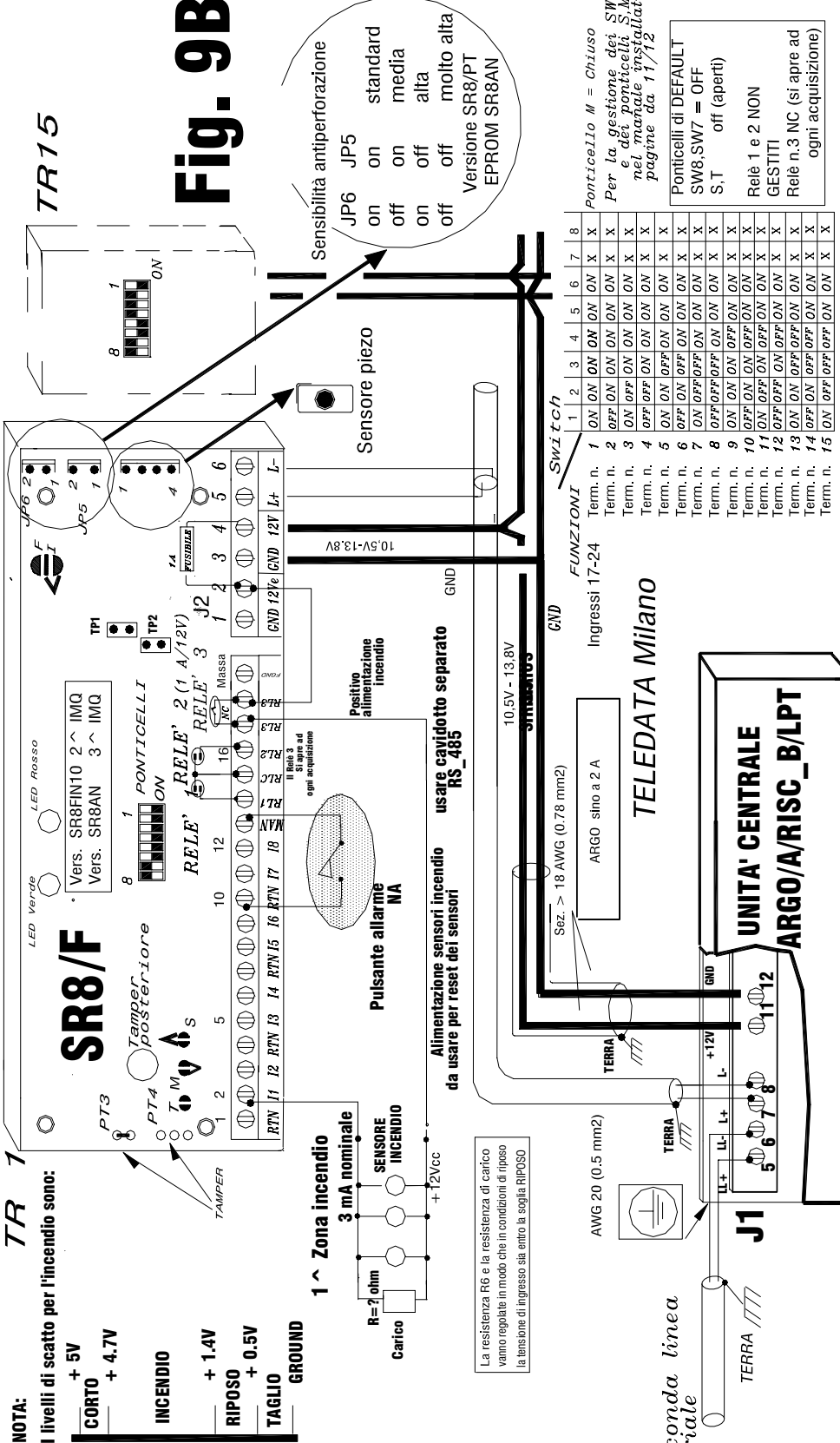

## Vers. Incendio (tipo var. corrente)

**Fig. 9B**



**NOTA:**

I livelli di scatto per l'incendio sono:

- CORTO + 5V
- + 4.7V
- INCENDIO
- + 1.4V
- RIPOSO + 0.5V
- TAGLIO
- GROUND

*Ponticello M = Chiuso*  
*Per la gestione dei SW7 e dei ponticelli S.M. nel manuale installati pagine da 11/12*

Ponticelli di DEFAULT  
SW8, SW7 = OFF  
S,T off (aperti)

Relè 1 e 2 NON GESTITI  
Relè n.3 NC (si apre ad ogni acquisizione)

FUNZIONI	1	2	3	4	5	6	7	8
Term. n. 1	ON	ON	ON	ON	ON	ON	X	X
Term. n. 2	OFF	ON	ON	ON	ON	ON	X	X
Term. n. 3	ON	OFF	ON	ON	ON	ON	X	X
Term. n. 4	OFF	OFF	ON	ON	ON	ON	X	X
Term. n. 5	ON	ON	OFF	ON	ON	ON	X	X
Term. n. 6	OFF	ON	OFF	ON	ON	ON	X	X
Term. n. 7	ON	OFF	OFF	ON	ON	ON	X	X
Term. n. 8	OFF	OFF	OFF	ON	ON	ON	X	X
Term. n. 9	ON	ON	ON	OFF	ON	ON	X	X
Term. n. 10	OFF	ON	ON	OFF	ON	ON	X	X
Term. n. 11	ON	ON	ON	OFF	ON	ON	X	X
Term. n. 12	OFF	OFF	ON	OFF	ON	ON	X	X
Term. n. 13	ON	ON	ON	OFF	ON	ON	X	X
Term. n. 14	OFF	ON	OFF	OFF	ON	ON	X	X
Term. n. 15	ON	OFF	OFF	OFF	ON	ON	X	X

TELEDATA Milano

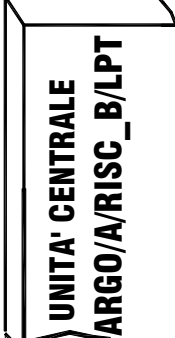

La resistenza R6 e la resistenza di carico vanno regolate in modo che in condizioni di riposo la tensione di ingresso sia entro la soglia RIPOSO

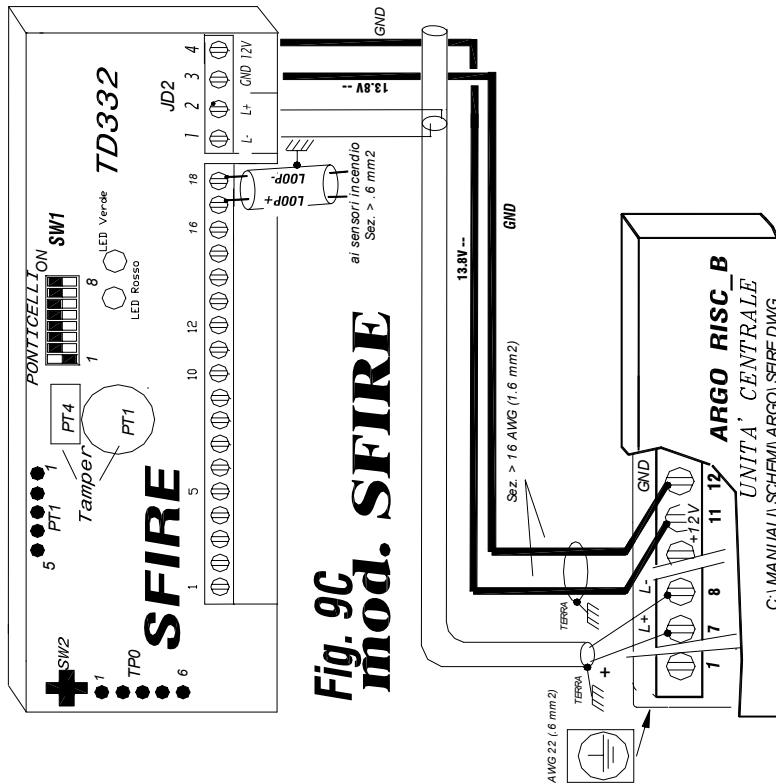
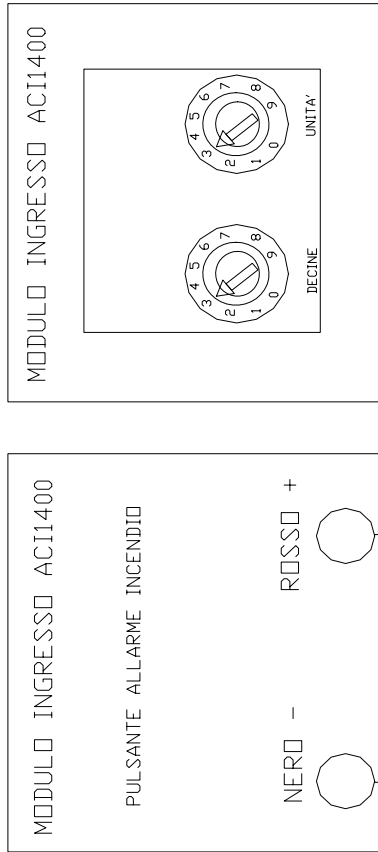
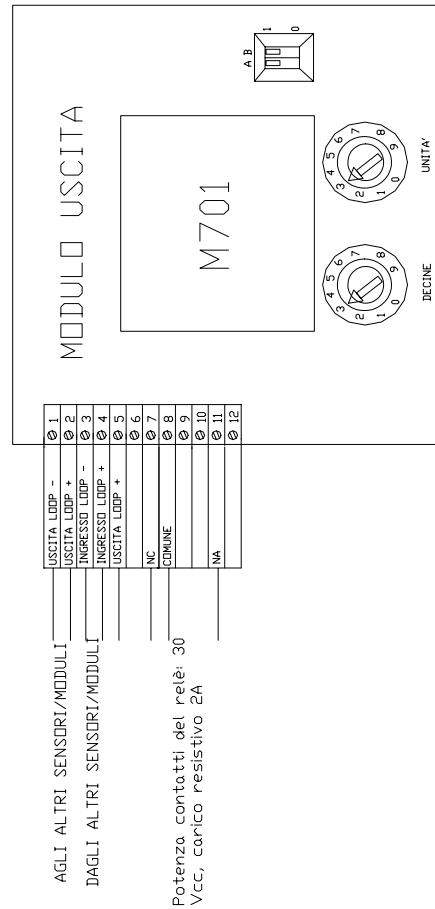

**SENSORE OTTICO/TERMICO**

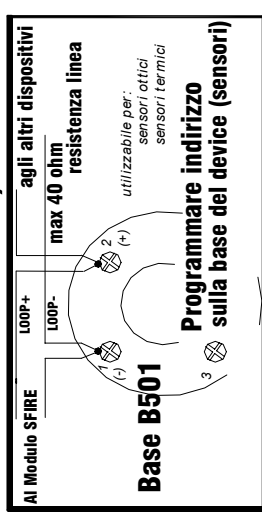

**DIP SWITCH**

SW1 OFF SW2,3,4,5,6,7,8 ON

n. 36 sensori max  
n. 8 moduli max

La programmazione dell'indirizzo va eseguita utilizzando gli switch rotativi. Gli indirizzi dei sensori sono dal 01 al 36. Gli indirizzi dei moduli ingresso/uscita vanno da 1 a 8. Gli switch dello sfire devono essere posizionati così 1 in off e dal 2 al 8 in on.

Per informazioni più dettagliate fare riferimento alle istruzioni allegate al sensore.

Connessione con tastiere TKB1

ARGO

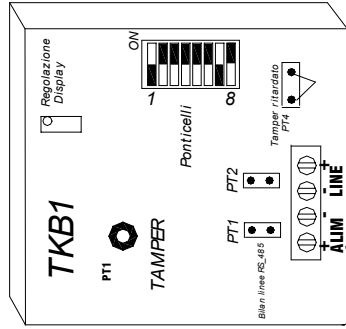
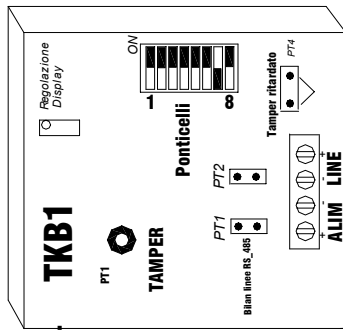
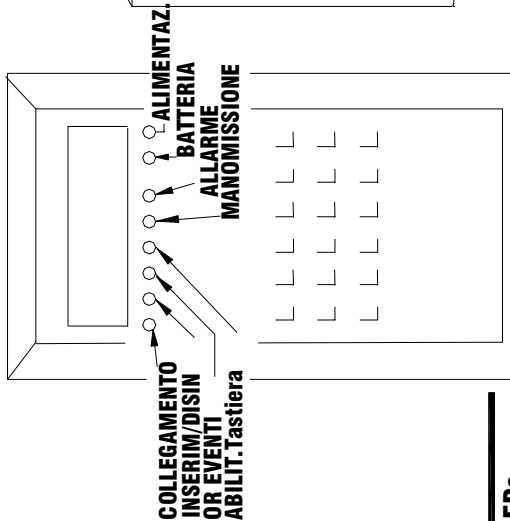

n.1 n.2

FIG. 10

Doppino Schermato Sez. .3 mm<sup>2</sup> Calza a terra sull'Unita'

**STATO LEDS**  
 ALLARME ( pulsante)  
 MANOMISSIONE (accesso fisso)  
 TASTIERA (spinta per abilitaz.)  
 COLLEGAMENTO (pulsante)  
 INS/DIS (accesso tutto inser) (spento tutto disins) (pulsante parz inserito)  
 OR EVENTI (accesso un sensore attivo)  
 BATTERIA (accesso no rete) (pulsante low batt)

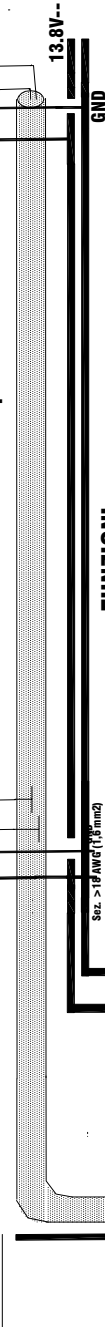

FUNZIONI

- Tastiera 1
- Tastiera 2
- Tastiera 3
- Tastiera 4
- Tamper cad lunga
- Tamper cad corta
- Luce accesa
- Accensione da tasto
- car att. cirillici
- caratteri latini
- Cicalino non attivato
- Cicalino attiv da centro
- Display sportello
- Vers. STANDARD
- SIRUS

1	2	3	4	5	6	7	8
ON	ON						
OFF	ON						
ON	OFF						
OFF	OFF		OFF				
			ON				
				OFF			
					ON		
						ON	
							OFF
							ON
							OFF

Default Ponticelli

- SW1, SW2 indirizzi
- SW3, SW4, SW5, SW6, SW8 = ON
- SW7 OFF
- Collegamento a 9600 Baud
- Caratteri latini
- Tamper cad corta
- Luce accesa
- Cicalino attivato da centro

Per versione LCD10

TELEDATA Milano

UNITA' CENTRALE TASDIS, ARGO



# ARGO

TK n. 1

TK n. 10

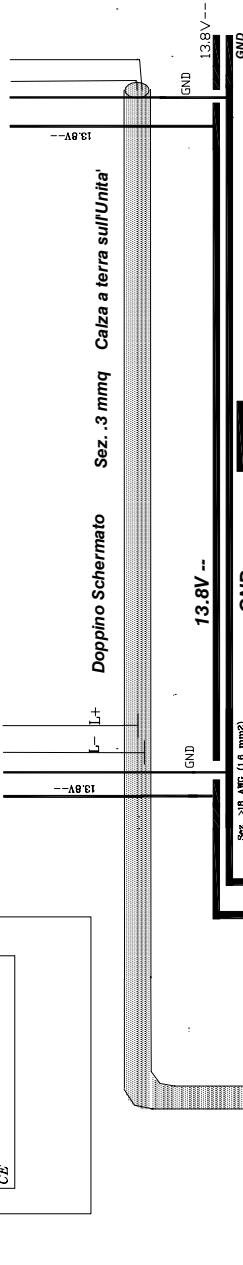
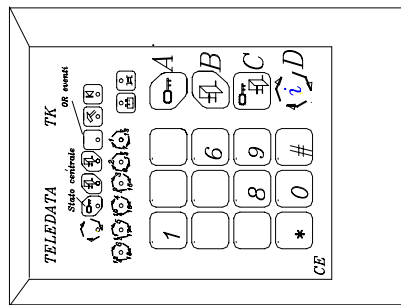
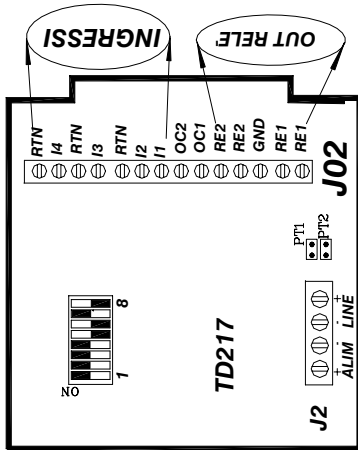
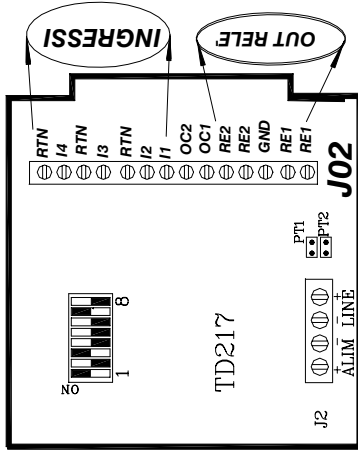

DEFAULT Ponticelli	Indirizzo
1,2,3,4	5 OFF
	6 OFF
	7 ON
	8 OFF

FUNZIONI	Ponticelli							
	1	2	3	4	5	6	7	8
Tastiera 1	ON	ON	ON	ON	X	X	ON	X
Tastiera 2	OFF	ON	ON	ON	X	X	ON	X
Tastiera 3	ON	OFF	ON	ON	X	X	ON	X
Tastiera 4	OFF	OFF	ON	ON	X	X	ON	X
Tastiera 5	ON	ON	OFF	ON	X	X	ON	X
Tastiera 6	OFF	ON	OFF	ON	X	X	ON	X
Tastiera 7	ON	OFF	OFF	ON	X	X	ON	X
Tastiera 8	OFF	OFF	OFF	ON	X	X	ON	X
Tastiera 9	ON	ON	OFF	X	X	ON	X	X
Tastiera 10	OFF	ON	OFF	X	X	ON	X	X
Tastiera non dal centro	X	X	X	ON	X	ON	X	X
Tastiera corta	X	X	X	OFF	X	ON	X	X
Tastiera lunga	X	X	X	X	X	OFF	X	X
Durata RELE TEST (non usare)	X	X	X	X	X	X	X	X
TK + SR4	X	X	X	X	X	X	X	X
TK	X	X	X	X	X	X	X	X

## TASTIERA REMOTA

Fig. 11

TELEDATA Milano

TK1.DWG

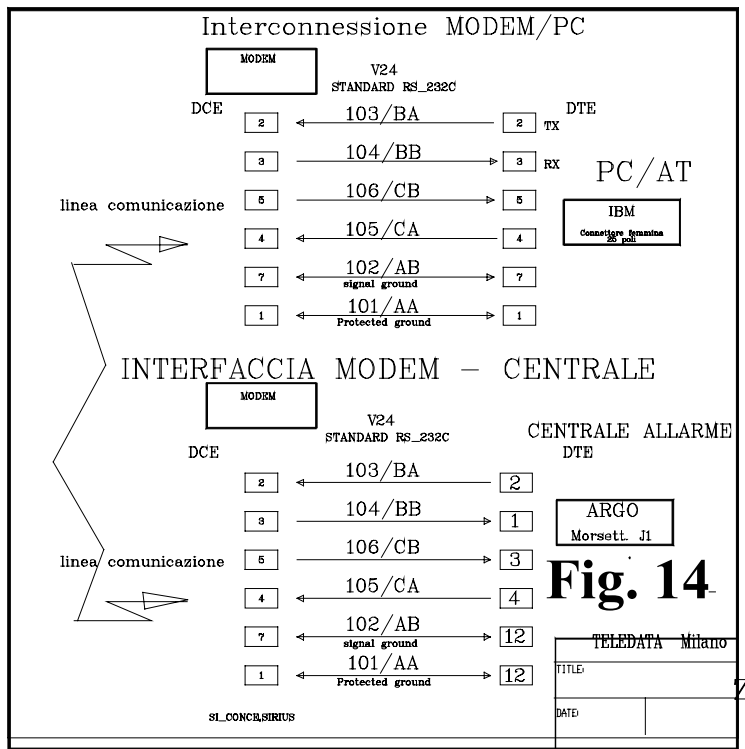
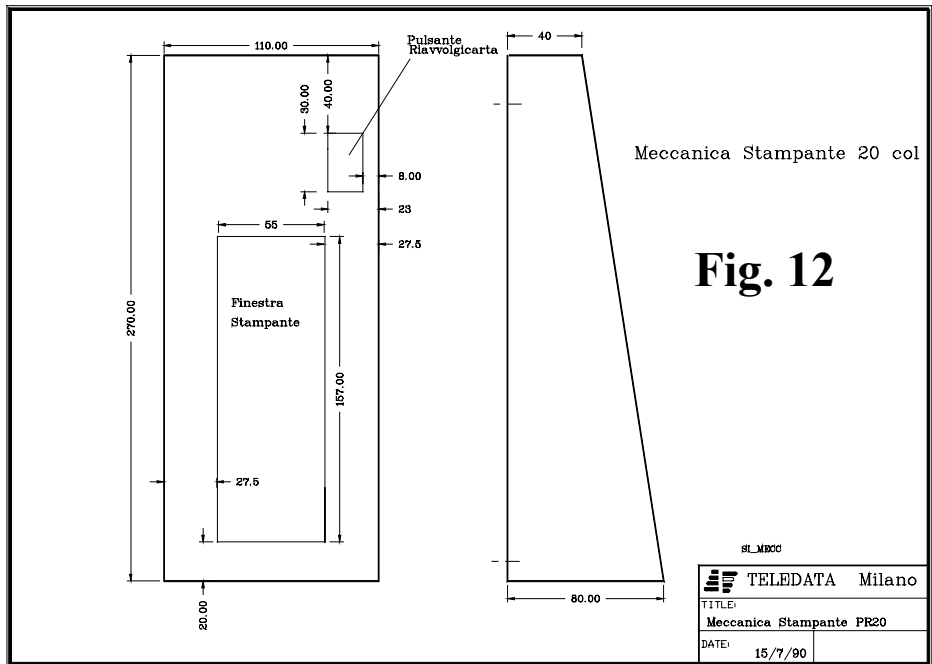

In versione centralizzata mettere DIP\_SWITCH pos. 6 ON e programmare per centralizz.

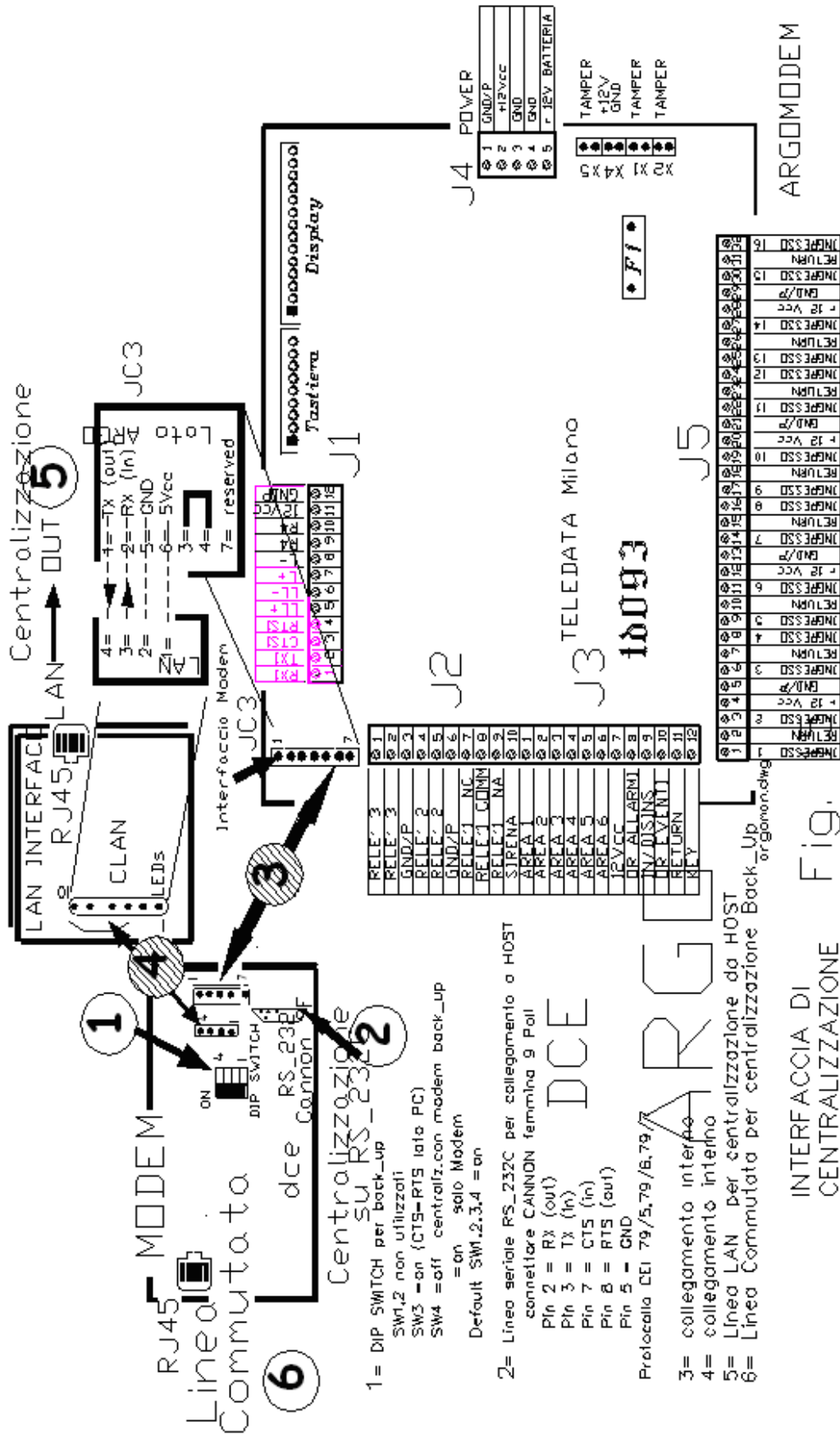
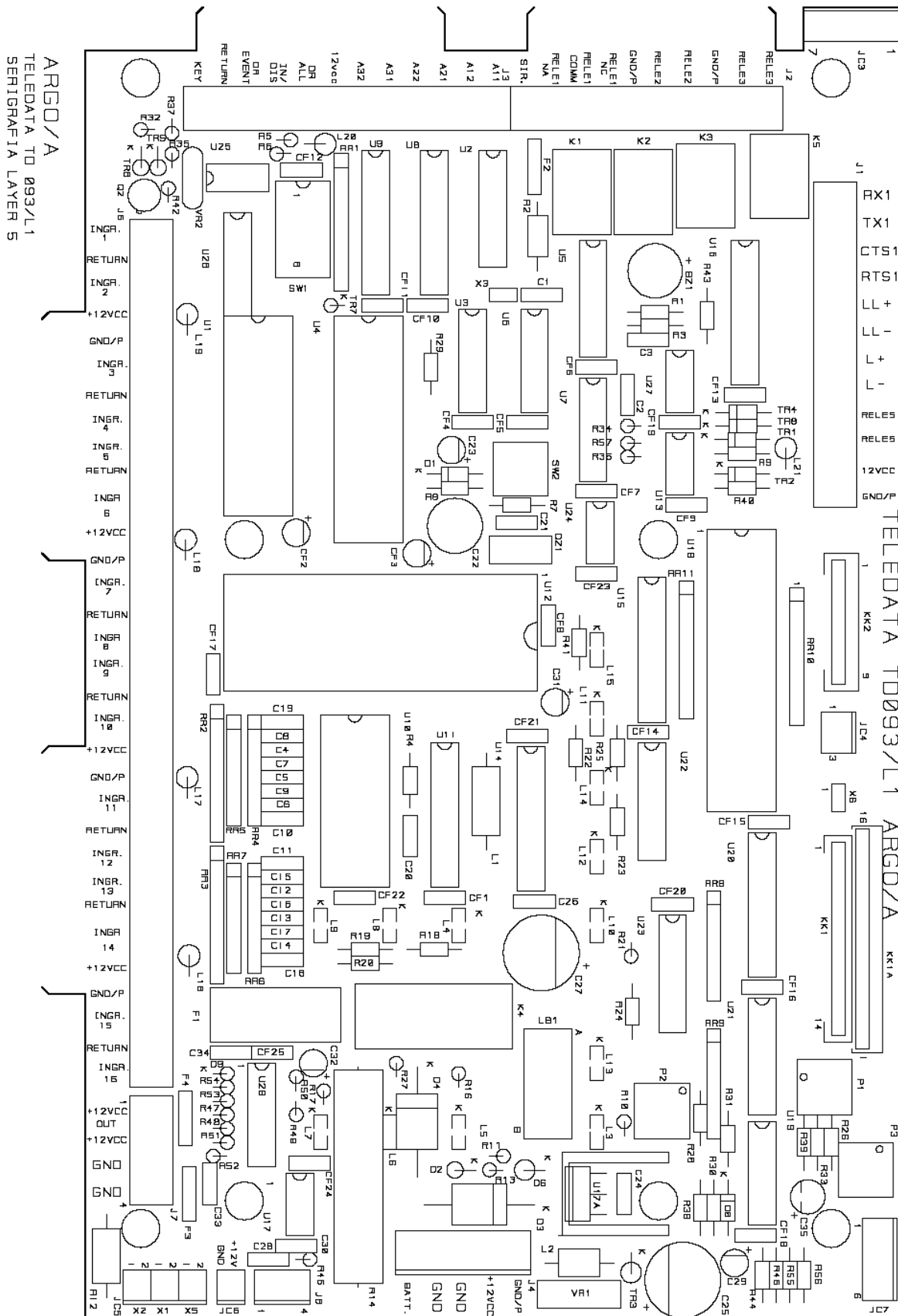

Fig. INTERFACCIA DI CENTRALIZZAZIONE



Fig. 13 Schema Montaggio CS TD093/L



---

Schema di collegamento sistema VIDEO

## Collegamento tra la centrale ARGO e gli apparati di campo

### Parte Intrusione

#### A) Collegamento tra centrale e sensori attivi (Microonde, volumetrici, sensori strutturali, ecc.)

Utilizzare due doppini schermati  $\geq$  da 0.6 mm<sup>2</sup>

- n. 1 doppino per il segnale (una coppia per ogni sensore e non mettere i ritorni insieme).

Alla distanza max non si deve avere una resistenza totale  $>40$  ohm

Mettere lo schermo sulla carcassa della centrale

- n. 1 doppino per l'alimentazione 12V----

(la resistenza e la distanza va valutata in modo da avere una caduta max di 0.3V---- sul

senso).

È preferibile collegare l'alimentazione tramite un filtro montato internamente alla centrale

#### B) Collegamento tra centrale e sensori passivi (contatti, pulsanti ecc.)

Utilizzare un doppino schermato  $\geq$  da 0.6 mm<sup>2</sup>

- n. 1 doppino per il segnale (una coppia per ogni sensore e non mettere i ritorni insieme).

Alla distanza max non si deve avere una resistenza totale  $>40$  ohm

Mettere lo schermo sulla carcassa della centrale

#### C) Collegamento tra centrale e moduli periferici (Moduli SR8, Moduli REL7, Tastiere TKB1, Tastiere TKB, ecc.) su standard RS\_485

Utilizzare due doppini schermati  $\geq$  da 0.6 mm<sup>2</sup>

- n. 1 doppino per il segnale TX/RX (unica dorsale per i vari moduli).

Alla distanza max non si deve avere una resistenza totale  $>100$  ohm

Mettere lo schermo sulla carcassa della centrale

Si possono usare indifferentemente le due linee RS\_485 fornite dalla centrale (no mettere più di 30 moduli per linea)

Max distanza 1000 mt. (per maggiori distanze utilizzare il modulo rigenerativo a separazione galvanica mod. (SR\_PROL)

- n. 1 doppino per l'alimentazione 12V---- (la resistenza e la distanza va valutata in modo da avere una caduta max di 0.3V sul sensore).

È preferibile collegare l'alimentazione tramite un filtro montato internamente alla centrale

- n. 3 doppini per n. 3 LED frontali del semaforo)

### Alimentazione da rete (230Vac)

Anche se la centrale è protetta da filtri interni si consiglia di filtrare la tensione di rete o utilizzare un trasformatore di isolamento

### Parte Video

Utilizzare cavo coassiale RG\_59 per i monitor e le telecamere

L'unità PHANTOM è alimentata da rete 230Vac/50Hz